

POLO

by LA BOCHA®

Nº 72 - Mayo 2026
PVP. 5€



Sport & Lifestyle



DOS LUNAS

SOTOGRADE

POLO & DRESSAGE



High goal instalations for teams only Dressage all the year

Finca El Mezquitón 11340 | San Martín del Tesorillo
SOTOGRADE, CÁDIZ. ESPAÑA
0034 956 61 80 52
info@doslunas.es

www.doslunas.es

DONDE EMPIEZA TODO

Where it all begins



Hay lugares donde el polo se juega. Y hay lugares donde el polo se convierte en algo más, casi en una forma de entender la vida. Sotogrande pertenece, sin duda, a esa categoría.

Con la llegada de una nueva temporada, no solo se reactiva la competición: vuelve a latir todo un entorno que forma parte esencial de su identidad. El ambiente en las canchas, la preparación de las organizaciones y el reencuentro de jugadores y aficionados marcan el inicio de unos meses en los que el polo vuelve a ocupar el centro de la escena.

Hablar de polo en Sotogrande es hablar de historia, pero también de continuidad y evolución. De generaciones que han hecho de este deporte un punto de encuentro, un lenguaje común y una expresión de estilo que trasciende lo deportivo. Aquí, cada partido es solo una parte de algo mucho más amplio.

Desde Grupo HCP Sotogrande, a través de sus distintas publicaciones -y muy especialmente desde *POLO by La Bocha*, junto a *El Periódico de Sotogrande* como medio de referencia en la zona- llevamos décadas contando y acompañando todo lo que sucede en torno a este deporte, dando visibilidad a sus protagonistas, sus torneos y su crecimiento constante.

Una labor que desarrollamos con la misma pasión con la que se vive el polo. A lo largo de estos años hemos seguido de cerca los grandes escenarios internacionales: desde la Triple Corona Argentina, auténtico epicentro del mejor polo del mundo, hasta las temporadas en Dubai, Florida o Inglaterra, sin olvidar citas tan singulares como St. Moritz. Incluso en contextos complejos a nivel global, el calendario ha sabido mantenerse en plazas clave como Dubai, reflejando la fortaleza y el carácter internacional de este deporte. Una mirada global que, sin duda, siempre regresa a su origen, a Sotogrande, donde el polo encuentra una de sus expresiones más auténticas.

Y, una vez más, estaremos aquí para contarlo.

There are places where polo is played. And there are places where polo becomes something else, almost a way of understanding life. Sotogrande undoubtedly belongs in this category.

With the arrival of a new season, it's not just that the competition resumes - a whole environment that's an essential part of the resort's identity starts pulsating again. The atmosphere on the fields, the organisations making their preparations and players and fans being reunited marks the beginning of a few months when polo takes centre stage again.

To talk about polo in Sotogrande is to talk about history, but also continuity and evolution. About generations who have made this sport a meeting point, a common language and an expression of style that transcends the game. Here, every match is just a part of something much wider.

*At Grupo HCP Sotogrande, through our various publications - and especially *POLO by La Bocha*, along with *El Periódico de Sotogrande* as the leading news outlet in the area - we have been reporting on and supporting everything that happens in this sport for decades, shining the spotlight on its stars, its tournaments and its constant growth.*

And we do this work with all the passion that polo is experienced with. Over the years we have followed the big international stages closely: from the Argentine Triple Crown - truly the epicentre of the best polo in the world - to the seasons in Dubai, Florida and England, not forgetting unique events such as St. Moritz. Even in complex global contexts, the calendar has been able to continue to accommodate key locations like Dubai, reflecting the strength and international nature of this sport. A global outlook that undoubtedly always returns to its origin, to Sotogrande, where polo finds one of its most authentic expressions.

And, once again, we'll be here to tell the story.

We Design & Build your Dreams



ARK

T. (+34) 629 965 014

info@ark-arquitectos.com

www.ark-architects.com

MARBELLA | SOTOGRANDE

MADRID | ABU DHABI

LO

L

by LA BOCHA

LO

R



- 6 Moda / Fashion
[Gala Met 2026](#)
- 18 Entrevista / Interview
[Pelón Stirling](#)
- 26 Polo Sotogrande
[55° Torneo Internacional](#)
- 34 Viajes / Travel
[Desierto Rojo Australiano](#)

- 42 Polo Internacional
[US Open](#)
- 48 Yates / Yachts
[Pershing Yachts](#)
- 54 Gastronomía
[El Campero](#)
- 60 Salud / Health
[Quirónsalud](#)

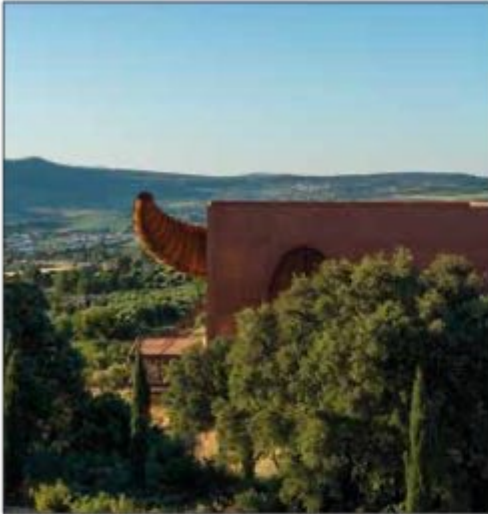

64 Polo Internacional
[Triple Corona Argentina](#)

72 Polo Internacional
[St. Moritz](#)

80 Gastronomía / Gastronomy
[LA Almazara](#)

86 Tecnología / Technology
[El polo desde el aire](#)

92 Polo
[Reglas del polo](#)

96 Gastronomía / Gastronomy
[Marqués de Riscal](#)

102 Historia / History
[La herencia del polo en Sotogrande](#)

POLO
by LA BOCHA

FUNDADOR GRUPO HCP
José Luis García

REDACCIÓN
Marisa Mena
Cristina Naveda

DISEÑO Y MAQUETACIÓN
Agustín Domínguez

PUBLICACIÓN:
www.grupoHCP.com

COLABORADORES
Enrique Mora - Kike
Fotografía
Matías Callejo/ Ayala Polo
Tony Ramírez (Images of
Polo)
AAPolo
David Lominska
Reworld, Getty Images

IMPRENTA
Grupo Monterreina.
Impreso en España

PORTADA
Foto especial de Pelón
Stirling, obra de Tony
Ramírez

OFICINA CENTRAL
(SOTOGRADE)
Avda. Mar del Sur - 11312
Torreguadiaro - San Roque
(Cádiz) Tel.: +34 956 610 043

POLO BY LA BOCHA
www.sotograndedigital.com
info@grupohcp.com

grupohcp[®]
sotogrande



Gala Met 2026

Donde el cuerpo se convierte en lienzo



Where the body becomes a canvas

La Gala Met, la cita anual más importante de la moda, volvió a congregarse a las figuras más influyentes del momento bajo un *dress code* único y milimetrado.

En esta ocasión, la temática "Fashion is Art" ("La moda es arte") invitó a los asistentes a transformar sus cuerpos y vestimentas en auténticos lienzos. La propuesta se inspiró en la exposición de primavera Costume Art del Museo Metropolitano de Arte de Nueva York, sede de este hito que no ha dejado de superarse desde que Anna Wintour tomó las riendas en 1982.

Un evento de carácter benéfico que dio mucho de qué hablar gracias a las espectaculares propuestas de celebridades como Bad Bunny, Nicole Kidman, Kim Kardashian, Heidi Klum, Beyoncé o Marta Ortega. Un código de vestimenta que apostaba por la imaginación de los invitados.

The Met Gala, the most important annual event in the fashion world, once again brought together today's most influential figures under a unique and meticulously planned dress code.

On this occasion, the theme 'Fashion is Art' invited guests to transform their bodies and outfits into veritable living canvases. The concept was inspired by the spring exhibition 'Costume Art' at the Metropolitan Museum of Art in New York, the venue for this landmark event which has gone from strength to strength since Anna Wintour took the reins in 1982.

A charity event that gave plenty to talk about thanks to the spectacular outfits worn by celebrities such as Bad Bunny, Nicole Kidman, Kim Kardashian, Heidi Klum, Beyoncé and Marta Ortega. A dress code that relied on the guests' imagination.



KATY PERRY

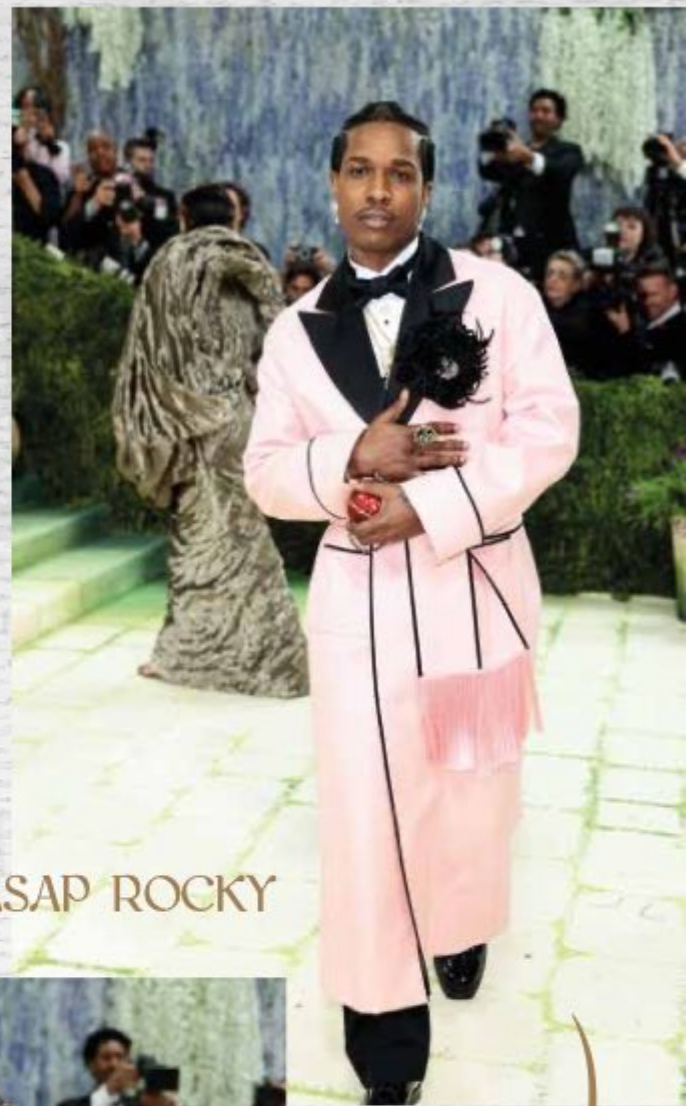

ASAP ROCKY

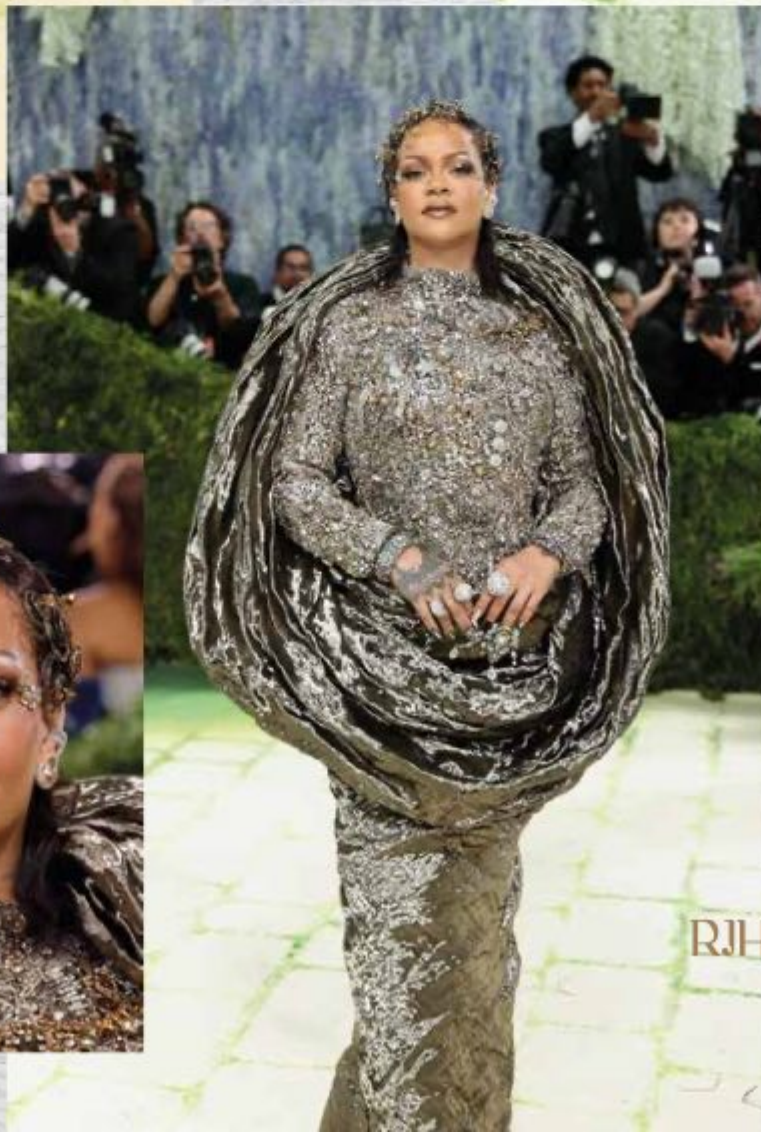

RJHANNA



la Moda



ANNA WINTOUR

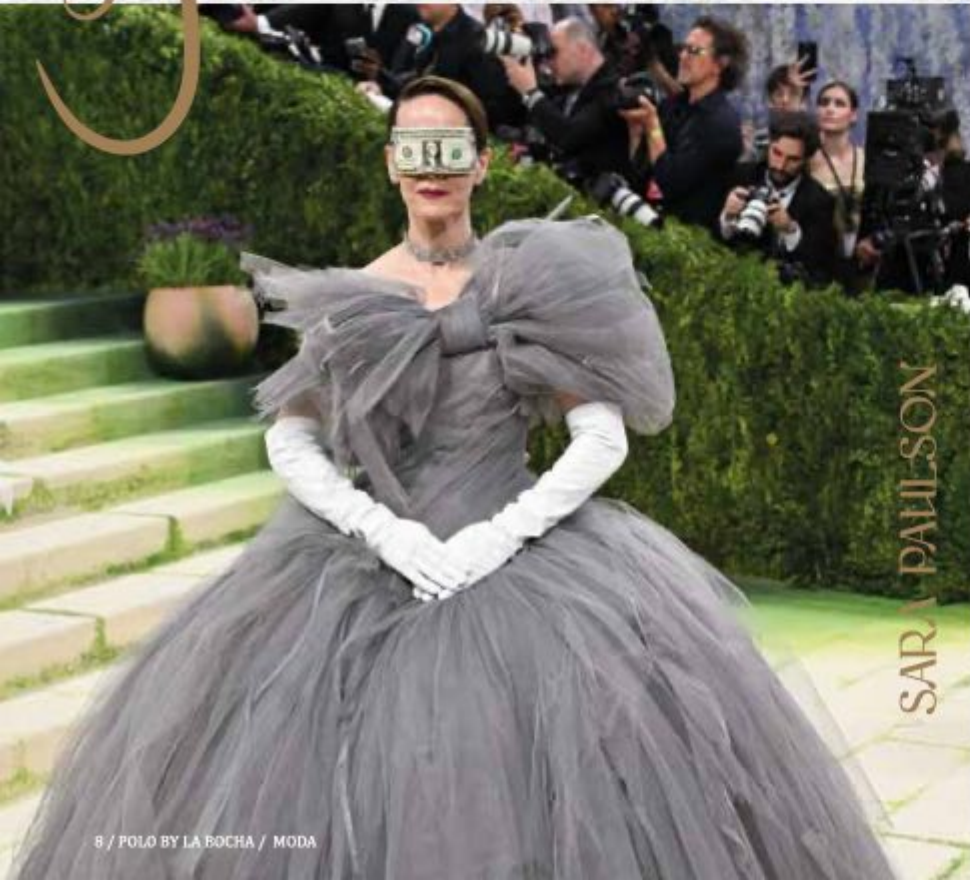

SARA PAULSON



JOE BURROW



BAD BUNNY

ANNE HATHAWAY

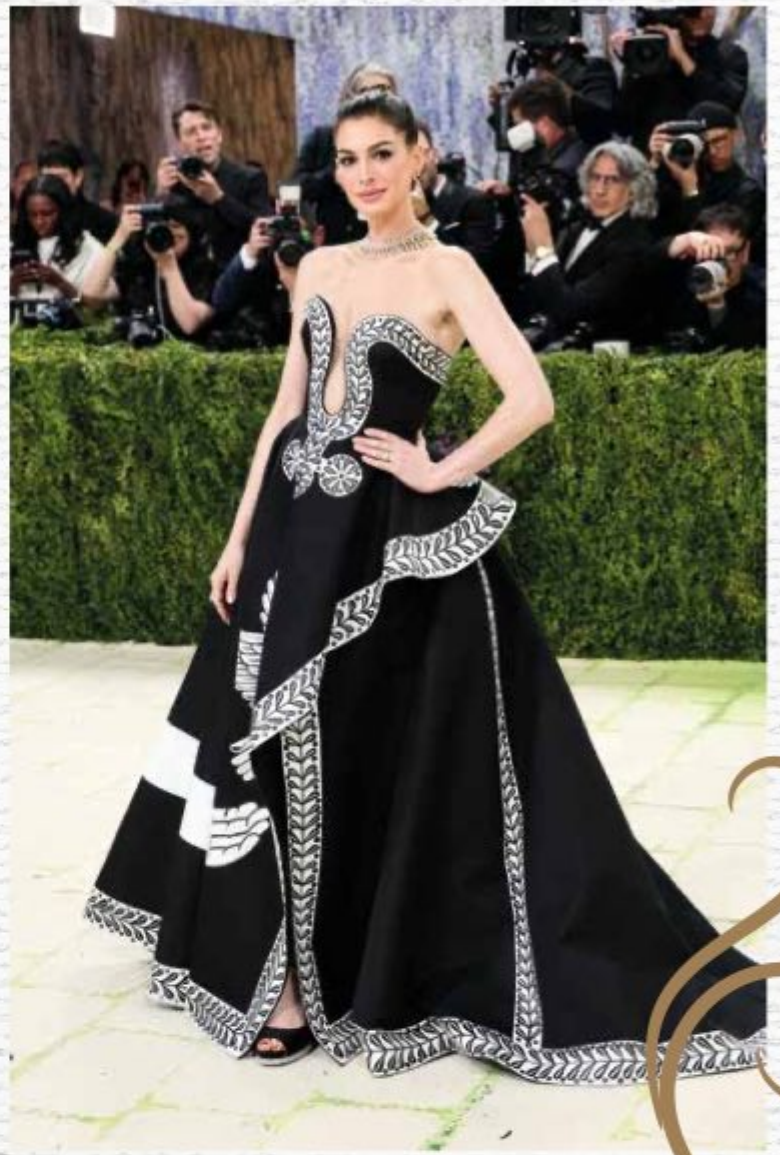

es Arte

BEYONCÉ



A full-page photograph of Blake Lively at the Met Gala 2026. She is the central figure, smiling broadly, wearing a voluminous, multi-layered gown with a color gradient from pale yellow to lavender. The gown features a fitted bodice with horizontal sequined bands and a long, ruffled train. She holds a small, ornate, silver-toned clutch bag. The background shows a red carpet event with photographers, other guests in formal attire, and a decorative backdrop with a large white floral arrangement and a stylized white graphic element resembling a flower or scroll. The text 'Gala Met 2026' is overlaid in a white, elegant serif font in the upper right quadrant.

Gala Met[®] 2026

BLAKE LIVELY

Contemporary Country Estate in Sotogrande

Set within the rolling Andalusian countryside surrounding Sotogrande, this exceptional estate combines privacy, scale, and contemporary architecture in a truly unique setting.

Designed for refined family living and entertaining, the property offers expansive interiors, panoramic views, resort-style outdoor spaces, and complete tranquility, just minutes from Sotogrande's golf courses, marina, and International School.

Ref. NP1744

Country Property - Sotogrande



SCAN TO VIEW
THE PROPERTY

noll-sotogrande.com



Fiercely Sotogrande

Boutique, founder-led real estate agency with over 25 years of proven success in Sotogrande. Trusted for integrity, results, and referrals.

We combine local expertise, data-driven valuations, and strategic marketing to deliver exceptional results.

Helping clients buy and sell the finest homes in Sotogrande, and find its quality of life.



Charles Gubbins

Jorge Marti

Stephanie Noll

Independent. Local. Uncompromising. Deep market understanding.

Focused on protecting and maximising our clients' assets, and discreet buyer representation.

Contact: info@noll-sotogrande.com | +34 607 911 611 | www.noll-sotogrande.com



NICOLE
KIDMAN

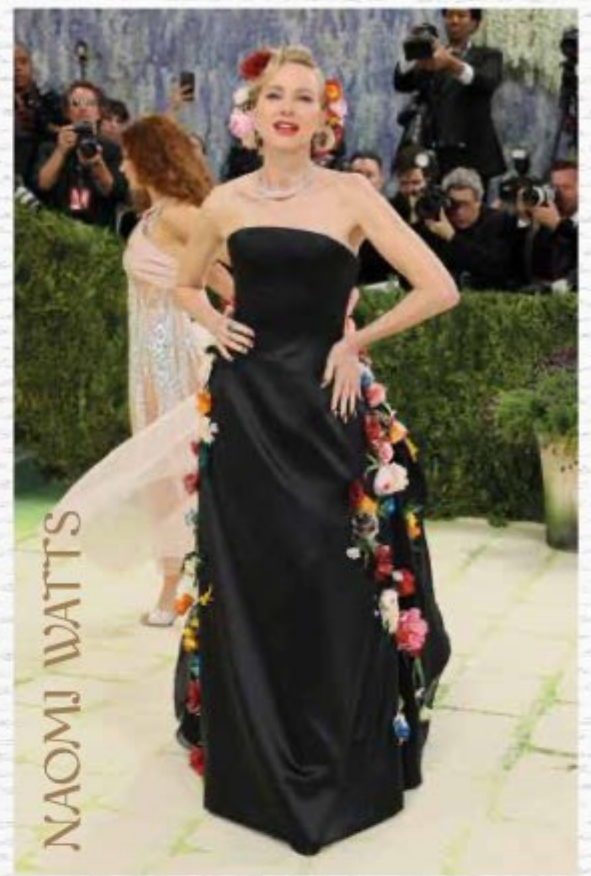

NAOMI WATTS

Fashion



KARL LAGERFELD Y
JOSHUA KUSHNER



KIM KARDASHIAN



MIRANDA KERR

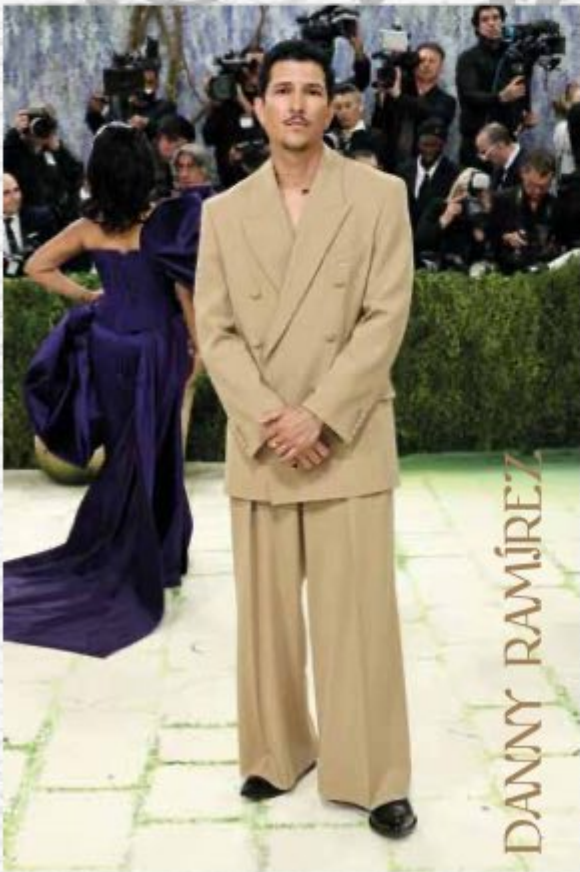

DANNY RAMIREZ

is Art



Exclusive *Sotogrande* Villas Collection

TESEO ESTATE

Centro Comercial

Mary Sol, 28. Sotogrande

+34 956 796 626 +34 956 796 125

info@teseoestate.com

www.teseoestate.com



Contemporary villa set in a beautiful natural environment in *Sotogrande Alto*

Recently built villa (completed September 2025) located on a quiet street in Zone F, set on a private plot with peaceful garden and woodland views, designed to maximize its south-facing orientation with bright living spaces and multiple reception areas; it features a rooftop terrace with open landscape views, spacious terraces, a solar-heated saltwater pool, high energy efficiency, air conditioning, underfloor heating, and a full home automation system.

3.350.000 €

Completely Refurbished Villa in *Kings and Queens* overlooking the Royal Golf Course of Sotogrande

A beautifully refurbished villa located in the prestigious Kings & Queens area, overlooking Sotogrande Golf Club, set on a private corner plot with a mature garden. Distributed over three floors, it offers spacious and versatile living areas, including multiple lounges, an office, games room, and open-plan living and dining spaces. The property features generous outdoor areas with covered and open terraces, a swimming pool, and barbecue area, as well as a stunning rooftop terrace with panoramic views. Additional features include a separate lower-level living space and a large private garage with capacity for three cars.

4.250.000 €



Villa with the Best Sea Views and Exceptional Charm in *Sotogrande Alto*

An impressive villa located in the prestigious G Zone of Sotogrande Alto, offering exceptional privacy and a prime setting in one of the Costa del Sol's most sought-after areas. This spacious property is ideal for large families or entertaining, featuring multiple bedrooms and expansive living areas. It boasts a private swimming pool, extensive landscaped gardens, and a private garage with ample space for several vehicles. Combining comfort, exclusivity, and a peaceful natural environment, this villa represents a unique opportunity in the Sotogrande property market.

4.495.000 €



Exclusive villa in one of the most sought-after areas of *Reyes y Reinas, Sotogrande Costa*

A stunning plot with an approved project in the exclusive Kings & Queens area of Sotogrande Costa, set on a quiet, traffic-free street offering privacy and tranquility; the project, designed by architect Carlos Ochoa with landscaping by Javier Mariátegui, features a single-level L-shaped villa that blends seamlessly with its surroundings, including en-suite bedrooms and staff accommodation, an open-plan living and dining area with large windows opening onto the garden, generous porches, a private swimming pool, and Mediterranean landscaping, all benefiting from a south and east orientation with abundant natural light and open views, close to golf courses, beach clubs, and local amenities.

5.000.000 €



VIVE *Sotogrande*



ONAL IDE POLO

Andalucía

Andalucía

A

RALPA
STMENTS

INDIAI



grupo hcp[®]
sotogrande



📷 Tony Ramírez (Images of Polo)

👉 Cristina Naveda

Pelón STIRLING

**El legado de Sotogrande,
La Dolfina y una vida en familia**

Hay nombres que no necesitan presentación en el mundo del polo, y el de David "Pelón" Stirling es uno de ellos. Referente absoluto del alto hándicap mundial, pieza clave de equipos legendarios como La Dolfina y protagonista habitual en las grandes citas internacionales, el polista uruguayo ha dejado huella tanto dentro como fuera de la cancha. Con una trayectoria que también ha estado ligada a España y, en especial, a Sotogrande, uno de los epicentros europeos del polo, Stirling sigue siendo sinónimo de talento, experiencia y visión de juego. En esta entrevista para Polo By La Bocha, hablamos con él sobre su carrera, su presente y su vínculo con un deporte que conoce desde dentro como pocos jugadores de su generación.

Después de un histórico paso por *La Dolfina*, y de ganar la *Triple Corona*, hablamos con él para repasar una carrera marcada por el éxito y entender cómo vive hoy el polo desde dentro.

**the Sotogrande legacy,
La Dolfina and family life**

There are names that need no introduction in the polo world, and David 'Pelón' Stirling is one of them. One of the big names in high-goal polo, a key part of legendary teams like La Dolfina and a regular at the big international events, the Uruguayan player has left a mark both on and off the field. With a career that has also been linked to Spain and in particular to Sotogrande – one of the epicentres of polo in Europe – Stirling remains synonymous with talent, experience and vision on the field. In this interview for Polo By La Bocha, we talk to him about his career, his present and his relationship with a sport that he has known from the inside like few other players of his generation.

After a historic stint with La Dolfina and winning the Triple Crown, we looked back at a career marked by success and learned about how he experiences polo now from the inside.

¿Cómo recuerdas tu etapa en La Dolfina y qué significado tuvieron para ti los logros en la Triple Corona?

Pelón Stirling (P.S.): La etapa en La Dolfina fue espectacular. Nunca imaginé, cuando empecé a jugar al polo, que me iba a tocar vivir algo así, ni de lejos. Fueron años muy buenos, no solo en lo deportivo, sino también en lo personal y profesional, porque aprendí muchísimo sobre cómo funciona una organización de ese nivel y sobre cómo se gestiona todo dentro de un equipo de élite. Aprendí mucho de "Adolfito" Cambiaso y de mis compañeros. Fue una etapa de muchísimo crecimiento.

Hoy en día, La Dolfina sigue siendo mi casa. Vivo muy cerca, estoy allí todo el tiempo y mis hijos también juegan y entrenan en el club, así que sigue muy presente en mi día a día.

Una experiencia tan distinta como St. Moritz, ¿qué te aporta?

(P.S.): St. Moritz es espectacular. Jugar al polo sobre nieve, a 3.000 metros de altura, es algo único. Es un evento que lleva muchos años consolidado, con muchísimo glamour y una organización impecable. Destaca el nivel de todo: los sponsors, los hoteles, los restaurantes... está todo cuidado al detalle.

Es realmente un gran show el que arma Reto Gaudenzi. Y a mí, personalmente, me divierte muchísimo. Vengo con mi esposa María José y lo pasamos muy bien: pasamos cinco o seis días espectaculares, porque además aprovechamos para esquiar en sus lindas pistas.

Vienes del verano en el hemisferio sur y te encuentras jugando en pleno invierno europeo. Ese contraste lo hace muy especial. La verdad es que es una experiencia increíble.

¿En qué se diferencia este torneo de otros eventos más tradicionales, como los que se disputan en Sotogrande o en Argentina?

(P.S.): Jugar al polo a finales de enero, en el hemisferio norte, es muy diferente, empezando porque se juega sobre nieve, con una bocha distinta y en una cancha más pequeña. El polo cambia bastante respecto a lo que estamos acostumbrados.

Pero a nivel de organización y de experiencia está entre las mejores competiciones. Reto Gaudenzi,

How do you look back on your La Dolfina era and what did your achievements in the Triple Crown mean to you?

Pelón Stirling (PS): My time at La Dolfina was spectacular. When I started playing polo, I never imagined that I would experience something like that, not by a long shot. They were very good years, not just on the field, but also personally and professionally, because I learned a huge amount about how an organization at that level works and how everything in an elite team is managed.

I learned a lot from 'Adolfito' Cambiaso and my teammates. It was a time of a lot of growth.



La Dolfina is still my home to this day. I live nearby, I'm there all the time, and my children play and train at the club, so it's still a big part of my day-to-day life.

What does a different experience like St. Moritz bring you?

PS: St. Moritz is spectacular. Playing polo on snow, at 3,000 metres above sea level, is something unique.

It's an event that has been established for many years, with a lot of glamour and impeccable organisation. The standard of everything is remarkable: sponsors, hotels, restaurants . . . it's all done down to the last detail.

It really is a great show that Reto Gaudenzi puts on. I personally have a lot of fun. I come with my wife María José and we have a great time, five or six amazing days, because we also take the opportunity to ski on the beautiful pistes.

fundador del torneo, lo organiza de una manera espectacular y hace que todo el mundo se sienta muy cómodo. Desde que llegas, te instalan en un hotel de primer nivel, puedes entrenar, salir a cenar a restaurantes increíbles... y además la cancha durante la competición siempre está llena y hay muchísimo glamour alrededor del evento.

Los caballos son el corazón del polo: ¿Qué papel han tenido en tu carrera y cómo ha evolucionado tu trabajo en la selección, preparación y cría de caballos?

(P.S.): Los caballos son fundamentales. Al final son nuestra herramienta de trabajo, pero también, al menos en mi caso, son lo que más me gusta de este deporte. Vivimos todo el día cerca de ellos y eso es algo que también han heredado mis hijos. Es una vida muy sana, al aire libre, rodeado de animales y de gente buena, y eso se disfruta muchísimo.

Empecé desde muy abajo y durante muchos años me tocó buscar caballos donde pudiera. Viajé por todo el mundo intentando encontrar ese caballo que marcara la diferencia: estuve en Sudáfrica, Australia, Nueva Zelanda, e incluso traje yeguas de Inglaterra, Irlanda y Estados Unidos. Poco a poco fui organizándome y creo que gracias a ese trabajo fueron llegando las oportunidades y pude ir creciendo paso a paso.

Hoy, después de más de doce años, tengo mi propia organización de cría y producción de caballos. Ya compro menos, porque ahora produzco mucho de lo mío y también estoy en otra etapa de mi vida. La cría es algo que disfruto muchísimo.

Además, me encanta compartirlo con mis hijos. Los llevo al campo, aprenden, preguntan y muestran muchísimo interés. Vicente y Agustín ya están empezando a jugar; a Amalia le encantan los caballos, aunque no juega al polo y prefiere el salto; Beltrán todavía es pequeño, está más pendiente de Spiderman, pero poco a poco seguro que también le irá gustando.

Sotogrande fue el lugar donde diste tus primeros pasos en el polo. ¿Qué recuerdos guardas de aquella etapa?

You come from the summer in the southern hemisphere and find yourself playing in the middle of the European winter. That contrast makes it very special. It really is an incredible experience.

How is this tournament different from other more traditional events, like the ones held in Sotogrande or Argentina?

PS: Playing polo in late January in northern hemisphere is very different, first because you're playing on snow, with a different ball and on smaller fields. The polo is quite different to what we're used to.

But in terms of the organisation and experience, it's among the best competitions. Reto Gaudenzi, the tournament's founder, does an amazing job with the organisation and makes sure everyone feels at home. When you arrive, they put you in a first-class hotel, you can train, go out for dinner to incredible restaurants . . . And during the competition the stands are always full and there's a lot of glamour around the event.

The ponies are the heart of polo: What role have they played in your career and how has your work evolved in the selection, preparation and breeding of ponies?

PS: The ponies are fundamental. Ultimately they're our work tool, but in my case at least, they're what I like most about the sport. We spend the whole day near them and that's something that my children have also inherited. It is a very wholesome life, outdoors, surrounded by animals and good people, and we thoroughly enjoy it.

I started from the bottom and for many years I had to find ponies where I could. I travelled all over the world trying to find that horse that would make the difference: I went to South Africa, Australia, New Zealand, I even brought mares from England, Ireland and the United States. Over time I organised myself and I think that thanks to that work the opportunities came and was able to grow step by step.

Today, after more than twelve years, I have my own horse breeding and production organisation. I buy less now, because now I produce my own and I'm also at another stage in life. Breeding is something I enjoy hugely.



STIRLING

Pelón

(P.S.): Sotogrande es mi segunda casa. Es un lugar único en el mundo, con una calidad de vida espectacular, y donde guardo algunos de mis mejores recuerdos. Allí pasé gran parte de mi infancia y adolescencia, hice grandes amigos y viví muchísimas cosas.

Recuerdo, por ejemplo, jugar al fútbol en el Guadiaro, ir por el pueblo y conocer a todo el mundo: desde quien trabaja en la ferretería hasta la gente de los restaurantes. Por eso siempre es un placer volver.

Hace ya varios años que no juego allí en agosto, pero mi padre, mi madre, mis hermanas "Titi" y "Malena" siguen viviendo en Sotogrande, así que siempre intento escaparme unos días para verlos. Y cada vez que vuelvo me siento como en casa. Sabes dónde ir, cómo moverte, dónde comer... es un sitio muy especial para mí.

Con la exigencia del polo profesional y un calendario tan internacional, ¿cómo compaginas la vida familiar?

(P.S.): Cuando uno se casa y tiene hijos, la vida cambia. Y no solo para un deportista profesional, sino para cualquier persona. Pero creo que cambia para bien.

Tenemos cuatro hijos y estoy casado con María José Vercellino, que es chilena. Viajamos todos juntos y siempre digo que somos unos afortunados, porque pasamos muchísimo tiempo en familia.

Cuando nos movemos por las temporadas, los chicos viajan con una profesora o los instalamos en algún colegio, ya sea en Inglaterra o donde estemos. Y la verdad es que podemos compartir mucho el día a día: almorzamos juntos, cenamos juntos y pasamos gran parte de la tarde en la caballeriza.

And I love sharing it with my children. I take them to the countryside, they learn, ask questions and show a lot of interest. Vicente and Agustín are starting to play now; Amalia loves horses, though she doesn't play polo and prefers show jumping; Beltrán is still little, he's more interested in Spiderman, but I'm sure he'll grow into it.

Sotogrande was the place where you took your first steps in polo. What memories do you have from that time?

PS: *Sotogrande is my second home. It's a unique place in the world, with amazing quality of life, where some of my best memories are from. I spent much of my childhood and teenage years there, I made great friends and I experienced a lot there.*

I remember, for example, playing football in Guadiaro, going around the town and meeting everyone, from the workers in the hardware shop to the people in the restaurants. Which is why it's always a pleasure to go back.

I haven't played there in August for several years now, but my father, mother and sisters Titi and Malena still live in Sotogrande, so I always try to escape there to see them. And every time I come back I feel at home. You know where to go, how to get about, where to eat . . . it's a very special place for me.

With the demands of professional polo and such an international calendar, how do balance it with family life?

PS: *When you get married and have children, life changes. Not only for a professional athlete, but for anyone. But I think it changes for the better.*

We have four children and I'm married to María José Vercellino, who's Chilean. We travel all together and I always say that we're lucky, because we spend a lot of time together as a family.

When we move for each season, the kids travel with a tutor or we enrol them in a school, whether that's in England or wherever we are. And actually we can spend a lot of the day-to-day together: we have lunch together, dinner, and we spent a lot of the afternoon at the stables.

***“Sotogrande es mi segunda casa:
la calidad de vida que tiene no existe
en ningún otro lugar del mundo.”***

***‘Sotogrande is my second home:
the quality of life it has doesn’t
exist anywhere else in the world.’***

STIRLING



Pero la persona más importante en todo esto es mi esposa María José. Ella es quien me acompaña, organiza todo y hace que las cosas funcionen. En eso ella es extraordinaria.

Desde tu experiencia, ¿cómo está cambiando el polo en los principales países y qué tendencias ves?

(P.S.): El polo está creciendo muchísimo, sobre todo en Europa. En Inglaterra, por ejemplo, hay una temporada muy competitiva, con 19 o 20 equipos, y patrones de todo el mundo. Hay un auténtico boom.

Obviamente, el polo también tiene sus altibajos, pero en Argentina cada vez se está profesionalizando más, tanto a nivel de sponsors como de organización de torneos. Y en Uruguay está pasando algo parecido. Punta del Este ha dado un salto de calidad espectacular y se está haciendo un nombre dentro del circuito internacional. Es un lugar único, muy parecido a Sotogrande, donde puedes ir a jugar al polo y, al mismo tiempo, disfrutar de muchas otras cosas. Ahí también está trabajando mi hermano Santi, junto a la Asociación Uruguaya de Polo, y la verdad es que han hecho un trabajo enorme. Han surgido muchos lugares nuevos y el crecimiento está siendo muy importante.

Ojalá sigan apareciendo nuevos destinos y nuevos mercados para el polo, porque eso genera oportunidades para todos: jugadores, veterinarios, gente que trabaja con caballos o profesionales vinculados al deporte. Además, ya se empieza a escuchar hablar de nuevos proyectos y de grupos inversores interesados en crear circuitos diferentes. Así que el polo tiene un futuro muy prometedor.

¿Qué aprendizaje te gustaría transmitir a los jóvenes polistas que sueñan con llegar a la élite, especialmente en Uruguay y España?

(P.S.): A los jóvenes les diría, sobre todo, que tengan ganas de crecer, de mejorar, de aprender y de trabajar. Que sepan escuchar consejos, acercarse a gente que les pueda enseñar y observar mucho. Que estén siempre abiertos a aprender.

Pero, por encima de todo, que disfruten del camino, porque eso es lo más importante. Disfrutando del día a día siempre tienes muchas más posibilidades de que las cosas salgan bien.

But the most important person in all this is my wife María José. She's the one who supports me, organises everything and makes things work. She's extraordinary in that.

In your experience, how is polo changing in the main countries where it's played and what trends are you seeing?

PS: Polo's growing a lot, especially in Europe. In England, for example, there's a very competitive season with 19 or 20 teams and patrons from all over the world. There's a real boom.

Obviously polo also has its highs and lows, but in Argentina it's becoming more and more professional, both in terms of sponsors and the organisation of tournaments. And something similar is happening Uruguay. Punta del Este has made a huge leap in quality and it's making a name for itself on the international circuit. It's a unique place, very similar to Sotogrande, where you can go to play polo and, at the same time, enjoy a lot of other things. My brother Santi is also working there, together with the Uruguayan Polo Association, and they've done a great job. A lot of new places have emerged and the growth has been considerable.

Hopefully new destinations and new markets for polo will continue to emerge, because it creates opportunities for everyone: players, vets, people who work with horses and professionals involved in the sport. We're starting to hear about new projects and groups of investors interested in creating different circuits. So polo has a very promising future.

What have you learned that you would like to pass on to young polo players who dream of reaching the top, especially in Uruguay and Spain?

PS: To young people I say, most of all, to have the desire to grow, improve, learn and work hard. To know how to listen to advice, approach people who can teach them and observe a lot. Always be open to learning.

But, above all, enjoy the journey, because that's the most important thing. If you enjoy the day-to-day, you always have a much better chance of things going well.



Kids Club

Multiactividad

Campus de Fútbol

Campus de Tenis

Campus de Pádel

Campus de Baloncesto

Robótica

Cherokee Camp

Inmersión Escolar en Irlanda

CURSOS DE VERANO 2026

COLEGIO SAN JOSÉ

Del 01 de julio al 14 de agosto



ESTEPONA
MARBELLA

www.cursosdeveranocolegiosanjose.com

info@colegiosanjose.net



SOTOGRA

SOTOGRA

la cita indiscutible del polo

an unparalleled celebration of polo

👤 Marisa Mena

📷 Ayala Polo/M. Callejo - Kike Mora



Sotogrande se prepara para la temporada 2026 de polo en Ayala Club, que se extiende durante cinco meses en los que se disfrutará del polo en todo su esplendor.

Sotogrande is preparing for the 2026 polo season at Ayala Club, spanning five months where polo will be enjoyed in all its glory

Sotogrande reafirma su alianza y vinculación con el polo en una la cita ineludible de un calendario con gran expectación en la urbanización. Desde el año 2020 Ayala Polo Club cuenta con la gestión y organización de la temporada alta de polo en Sotogrande, con Paola Zobel al frente.

La temporada de polo en Sotogrande arrancará oficialmente durante la tercera semana de mayo con la tradicional Copa Bienvenida. Este evento inicial dará el pistoletazo de salida a una sucesión de torneos de Bajo Hándicap (entre 6 y 8 goles) que irán marcando el ritmo hasta el inicio del verano. Con la llegada del mes de julio, la intensidad competitiva se elevará con las competiciones de Mediano Hándicap (entre 10 y 12 goles), con la Copa Memorial Fundador Enrique Zóbel, una de las citas más características dentro del calendario.



LO

Sotogrande reaffirms its alliance and bond with polo in an unmissable event on the calendar arousing huge expectation in the resort. Since 2020, Ayala Polo Club has been responsible for managing and organising the polo high season in Sotogrande, with Paola Zóbel at the helm.

This year, the 54th International Polo Tournament will be held with a 22-goal handicap, a format that was reincorporated in past tournaments. The season will begin in the third week of May with the traditional Copa Bienvenida, before a succession of low-goal tournaments (from 6 to 8 goals) that will set the pace in the early summer. The action continues in July with the medium-goal competitions (from 10 to 12 goals), including the Copa Memorial Fundador Enrique Zóbel, one of the most characteristic events of the programme.

AVENIDA

POLO





El punto estelar llegará con el Torneo Internacional de Polo, que este año celebrará la 55ª edición consolidando el regreso de los 22 goles de hándicap, una incorporación que ya se había implantado en ediciones anteriores. A partir del 27 de julio, en las canchas de Ayala Polo, comenzará la Copa de Bronce, seguida de la Copa de Plata y cerrará el verano esperada Copa de Oro, atrayendo a los mejores jugadores y equipos del panorama internacional.



The main event will be the 55th International Polo Tournament, a chance to enjoy polo of the highest quality. The most eagerly awaited tournament of the year begins on 27 July with the Bronze Cup, followed by the Silver Cup and finally the Gold Cup to bring the summer to a close. A schedule that attracts the best players and teams in the world, who will show all their potential on the fields.

Bringing the season to an end, two low-goal tournaments will take place in September with the Copa San Enrique de Guadiaro and the Copa Despedida.



Para finalizar el programa, en septiembre se disputarán la Copa San Enrique de Guadiaro y la Copa Despedida, dos torneos de Bajo Hándicap ideales para decir adiós a la temporada. Cinco meses en los que el polo brilla en Sotogrande rindiendo a máximo nivel en las canchas de Ayala Polo.

Recordar, que se podrá asistir de manera gratuita a todos los partidos y que siempre hay actividades, food trucks, galería de arte, barra, mercadillo y zona infantil, para que se puede del partido y de la esencia lifestyle

Sotogrande vuela, un año más, a vivir una temporada de polo que trasciende lo meramente deportivo. Una cita marcada en el calendario para los vecinos y residentes que disfrutan cada tarde del ambiente y de la calidad del torneo.



Five months in which polo takes centre stage in Sotogrande, offering high-level competition on the Ayala Polo fields. A tour that will offer moments as special as the International Polo Tournament (with high, medium and low-goal competitions), the Memorial Fundador Enrique Zobel, Copa Joseph McMicking and Copa Despedida.

Remember, you can attend all the matches free of charge, with activities, food trucks, an art gallery, bar, market and children's play area, so you can enjoy both the game and the lifestyle.

For another year, Sotogrande will experience a polo season that is much more than just sport. A main event on the calendar where residents and visitors can enjoy the atmosphere and quality of the tournament every evening.



When it comes to legal advice...

Hassans stands out from the crowd.

With a global reach and a longstanding commitment to excellence, we provide high-quality legal services to individuals and businesses.

Trusted, experienced and reliable legal partners in Spain.

PROPERTY

TAX & WEALTH
PLANNING

FAMILY &
SUCCESSION

COMMERCIAL &
CORPORATE

RESIDENCY &
IMMIGRATION

SOTOGRADE

C.C. Sotomarket
Sotogrande
11310 Cadiz

+34 956 785299

info@hassans.es

www.gibraltarlw.com

www.hassans.es



Hassans

Abogados: International Law Firm Limited



DESIERTO ROJO AUSTRALIANO

EL CORAZÓN DE UN DESTINO

Justo en el centro de Australia late una marca roja, el corazón de la isla, un destino único en el mundo. Adentrarse en el desierto rojo australiano es contemplar una de las rutas más icónicas del planeta, con un terreno marcado por la presencia de óxido de hierro, que le da ese color tan particular; un monolito, que se formó hace más de 550 millones de años; y todo ello en una ruta que lo convierte en una experiencia difícil de igualar.

Recorrer la ruta del Centro Rojo o Red Centre Way es adentrarse en la Australia más auténtica. Desde visitar el Parque Nacional Uluru Kata-Tjuta, pasando por el Kings Canyon, con sus paredes verticales de casi 300 metros, hasta las bolas gigantes de Devil's Marbles. El Desierto Rojo desafía lo conocido, con una explosión de vida y color que conecta desde lo más profundo con el ser humano.

A large, reddish-brown rock formation (Uluru) dominates the background under a clear blue sky with scattered white clouds. The foreground is a vast, flat landscape covered in tall, golden-yellow grasses and low-lying green shrubs. A dirt path is visible in the lower right foreground.

THE AUSTRALIAN RED CENTRE

THE HEART OF A DESTINATION

The red heart that beats in the centre of Australia is a unique destination in the world. The red desert of Australia is home to one of the most iconic routes on the planet, a terrain uniquely coloured by the presence of iron oxide, a monolith that was formed 550 million years ago, and all on a route that makes it an experience that's hard to match.

Travelling the Red Centre Way is to explore the most authentic Australia. From visiting the Uluru-Kata Tjuta National Park, passing through Kings Canyon with its vertical walls of up to almost 300 metres in height, to the giant balls of Devils Marbles. The Red Centre challenges what we know with an explosion of life and colour that connects with the depths of the human being.



PARQUE NACIONAL DE ULURU KATA-TJUTA

El protagonista de esta aventura es el indiscutible Uluru, el monolito natural más grande del planeta que está compuesto por arenisca y que cambia de color según la posición del sol. Un lugar sagrado para el pueblo de Anangu, desde hace milenios, siendo el centro de su cosmos, ligado a la creación del mundo y los ancestros.

Para los Anangu, los dueños tradicionales de la tierra, Uluru es sagrado, es un ser vivo. Para los aborígenes australianos en este lugar viven seres ancestrales que tienen como cometido guiarlos en la vida y alrededor de él se transmiten historias ancestrales llamadas Tjukurpa. No se puede acceder ni hacer fotografías en zonas específicas en donde el pueblo Anangu realiza rituales, por respeto a su espiritualidad.

Uluru es Patrimonio de la Humanidad desde 1987, mide 348 metros de altura y lo más sorprendente es que parte de su superficie se extiende bajo la tierra. Lo que se observa es una pequeña parte de todo lo que realmente es. Las visitas se pueden hacer en los alrededores del monolito ya que desde 2019 se prohíbe su escalada porque se considera sagrado. Uluru sorprende por lo extraño que es, entre sus particularidades está su cambio de color durante el día, cuando el primer rayo de sol aparece, el color pasa de un gris ceniza a un potente naranja, pasando por un rojo sangre —que parece iluminar el desierto— y al atardecer deja un cálido violeta.

Siguiendo con la ruta del desierto rojo, apenas 50 kilómetros de Uluru, se encuentran Kata Tjuta —que significa “muchas cabezas” en aborígenes y también conocido como The Olgas— un conjunto de las 36 cúpulas de conglomerado y ofrece un paisaje más abrupto y laberíntico. El sendero del Valle de los Vientos es una ruta exigente pero necesaria, donde el visitante se dará cuenta que no ha visto nada igual. Mientras Uluru es un bloque sólido, Kata Tjuta es un conjunto dinámico de pasadizos donde la flora sorprendentemente verde gracias a los acuíferos subterráneos contrasta con el ocre de la piedra.

Por primera vez, desde el pasado mes de abril, los visitantes pueden pernoctar dentro del Parque Nacional de Uluru-Kata Tjuta. Los más aventureros pueden descubrir la singular belleza del Outback, el desierto rojo australiano, contemplar las estrellas desde este impresionante punto geográfico, alojarse en habitaciones ecológicas y aprender a cómo el cuidado de la tierra contribuye al bienestar personal.

ULURU-KATA TJUTA NATIONAL PARK

The protagonist of this adventure is without doubt Uluru, the largest natural sandstone monolith that changes colour depending on the sun's position. It has been a sacred place for the Anangu people for millennia as the centre of their cosmos associated with the creation of the world and their ancestors.

For the Anangu, the traditional owners of the land, Uluru is sacred, it is a living being. For Australian Aborigines, ancestral beings reside here who guide them in life, with ancestral stories surrounding it known as Tjukurpa. In specific areas where the Anangu people perform rituals, access and taking photographs are not permitted out of respect for their spirituality.

Uluru received World Heritage Site status in 1987, it is 348 metres high and the most surprising thing is that part of its surface extends underground. What you can see is a small part of the whole mass. It is only possible to visit the surroundings of the monolith because, since 2019, climbing has been prohibited due to the sacred nature of the site.

The strangeness of Uluru is surprising, for example it changes colour through the day. When the first ray of sun appears, it turns from an ash grey to a bright orange, then blood red – which seems to illuminate the desert – and at sunset it gives off a warm violet hue.

Continuing along the Red Centre Way, just 50 kilometres from Uluru are the Kata Tjuta – which means "Many Heads" and is also known as the Olgas – a conglomeration of 36 domes creating a more abrupt and labyrinthine landscape. The Valley of the Winds walk is a demanding but necessary trail where visitors will realise that they have never seen anything like it. While Uluru is a solid block, Kata Tjuta is a dynamic set of passageways where the surprisingly green flora – thanks to underground aquifers – contrasts with the ochre of the stone.

For the first time, since April, visitors are permitted to stay overnight in the Uluru-Kata Tjuta National Park. The more adventurous can discover the unique beauty of outback, as Australia's red centre is known, gaze at the stars from this stunning location, stay in eco-friendly rooms and learn about how caring for the land contributes to personal well-being.



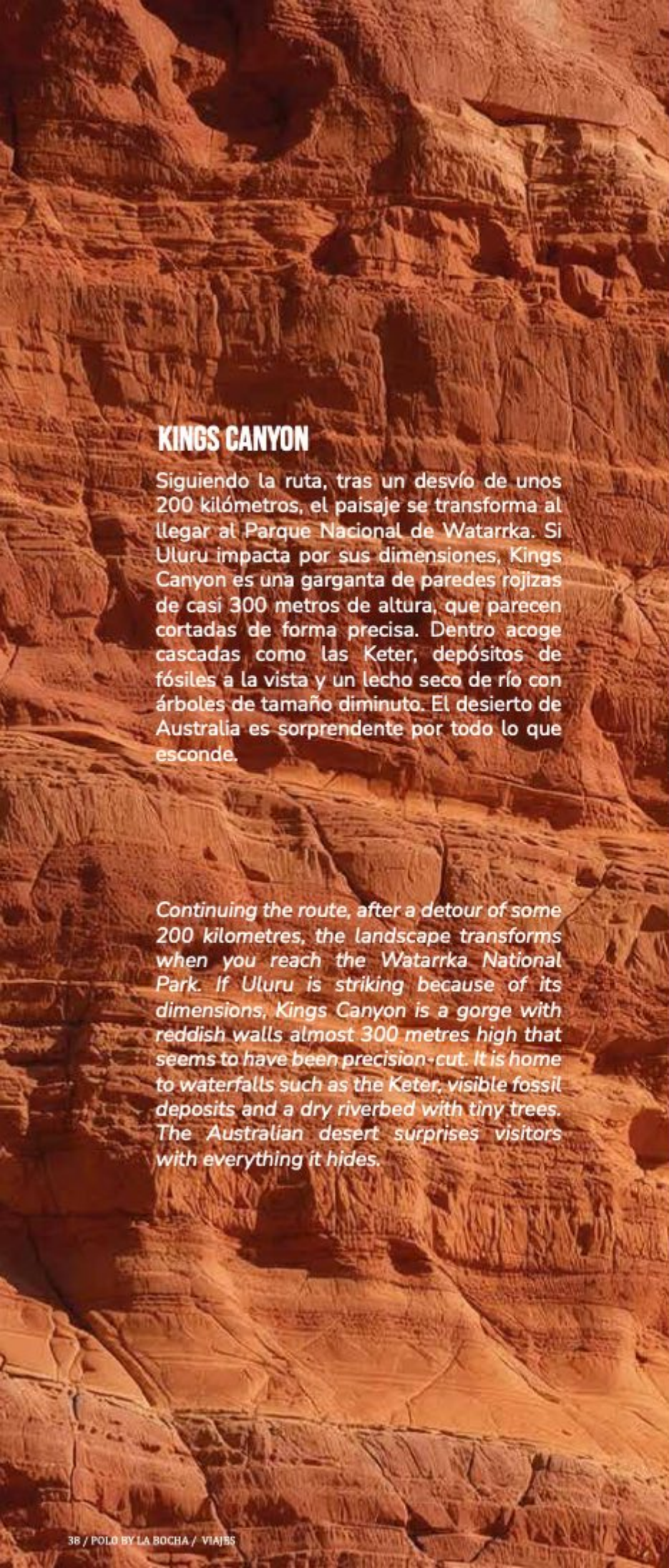

KINGS CANYON

Siguiendo la ruta, tras un desvío de unos 200 kilómetros, el paisaje se transforma al llegar al Parque Nacional de Watarrka. Si Uluru impacta por sus dimensiones, Kings Canyon es una garganta de paredes rojizas de casi 300 metros de altura, que parecen cortadas de forma precisa. Dentro acoge cascadas como las Keter, depósitos de fósiles a la vista y un lecho seco de río con árboles de tamaño diminuto. El desierto de Australia es sorprendente por todo lo que esconde.

Continuing the route, after a detour of some 200 kilometres, the landscape transforms when you reach the Watarrka National Park. If Uluru is striking because of its dimensions, Kings Canyon is a gorge with reddish walls almost 300 metres high that seems to have been precision-cut. It is home to waterfalls such as the Keter, visible fossil deposits and a dry riverbed with tiny trees. The Australian desert surprises visitors with everything it hides.

ALICE SPRINGS

La región de Alice Springs tiene un tono granate, recubierta por una capa polvorienta de óxido de hierro, que le da el nombre de "Centro Rojo". Sus calles son un estallido de colores gracias a los talleres de pintores aborígenes que tras décadas han convertido la ciudad en un escaparate artístico. Es el punto principal donde los viajeros comienzan la gran aventura por el desierto rojo, debido a que tiene todos los servicios disponibles. Para los australianos este lugar habla sobre del espíritu aventurero que les caracteriza.

DEVIL'S MARBLES

A unos 400 kilómetros de Alice Springs, se encuentran unas bolas gigantes llamadas Devil's Marbles. Esta imagen se da debido a que fueron erosionadas y partidas bajo el suelo, pero la capa de tierra que las cubría fue desapareciendo lentamente lo que acabó dejándolas al aire libre. Una prueba más de que se trata de una tierra única en el mundo.

Sin duda, conocer el desierto rojo de Australia es tachar un destino de la lista, donde la experiencia es la clave. Un viaje que hay que hacer al menos una vez en la vida con una extrañeza que hace rozar lo real de lo imaginario.





The Alice Springs region has a deep-red tone, covered in a dusty layer of iron oxide that gives it its name the Red Centre. Its streets are an explosion of colour thanks to the workshops of aboriginal painters who over the decades have turned the town into an art gallery. The town acts as the gateway for travellers to begin their big adventure in the Red Centre, offering all the necessary services. For Australians, it is a place that embodies their adventurous spirit.

About 400 kilometres from Alice Springs lie some giant balls known as Devils Marbles. These boulders were eroded and split underground, but the layer of earth that covered them slowly disappeared and ended up leaving them in the open air. More proof that Australia is a unique land.

Exploring the country's Red Centre is definitely an experience to cross off the list. A journey to go on at least once in your lifetime in which the boundaries between the real and the imaginary are blurred.



ZONE A

SOTOGRADE COSTA CENTRAL



A charming renovated family villa situated in an established sought after area set on attractive landscaped gardens with many cork trees adjoining Guadalquitón.

Encantadora villa familiar renovada situada en una zona muy establecida y demandada con preciosos jardines con muchos alcornoques lindando con Guadalquitón



REF. HSS3-403

FEATURES | CARACTERÍSTICAS:

- 5 Bedrooms | *Dormitorios*
- 5 Bathrooms | *Baños*
- 3.559 m² Plot size | *Parcela*
- 615 m² Built | *Construidos*
- 44 m² Terrace | *Terraza*
- 2 Floors | *Plantas*

PRICE ON APPLICATION | *PRECIO A CONSULTAR*

- Fabulous fully fitted kitchen with dining area.
- Bright and spacious living room with fireplace.
- Snug/games room with direct access to the covered terrace and landscaped garden.
- Laundry room and service room with shower.
- Swimming pool with jacuzzi and poolside bar.
- Double glazing, air conditioning and electric radiators.
- Double garage plus additional double carport.

- *Cocina totalmente equipada con comedor.*
- *Amplio salón con chimenea.*
- *Acogedora sala de juegos con acceso directo a la terraza cubierta y al jardín.*
- *Lavadero independiente y dormitorio de servicio.*
- *Piscina con jacuzzi y bar tipo chiringuito.*
- *Doble acristalamiento, aire acondicionado y radiadores eléctricos.*
- *Garaje cerrado para dos vehículos y cochera adicional doble.*

ZONE A

SOTOGRADE COSTA CENTRAL



Holmes Property Sales, S.L.

Tel: +34 956 795 340

WhatsApp: +34 620 935 361

www.holmesotogrande.com



Holmes
Sotogrande
PROPERTY SALES

US OPEN



 Marisa Mena

 David Lominska

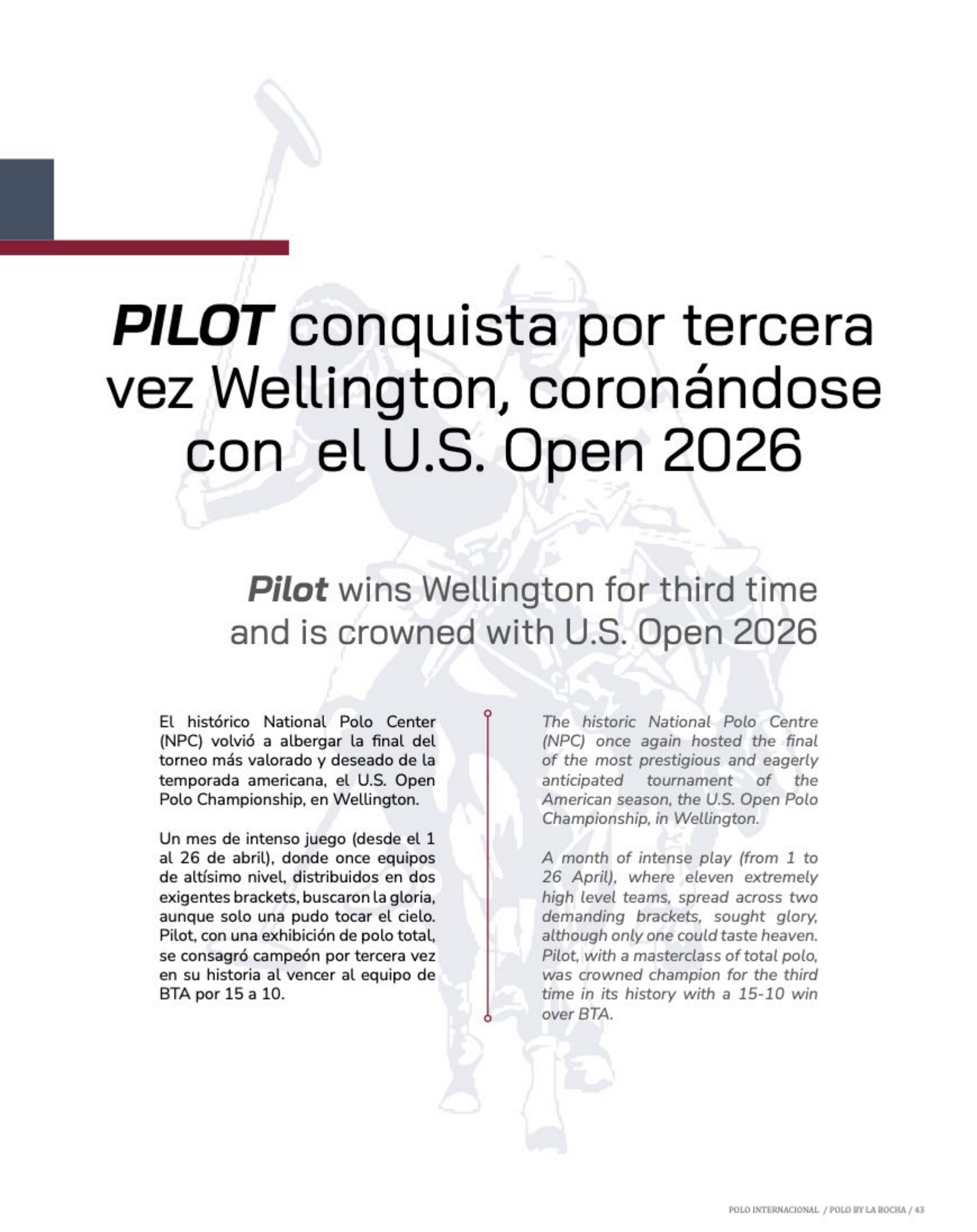

PILOT conquista por tercera vez Wellington, coronándose con el U.S. Open 2026

Pilot wins Wellington for third time and is crowned with U.S. Open 2026

El histórico National Polo Center (NPC) volvió a albergar la final del torneo más valorado y deseado de la temporada americana, el U.S. Open Polo Championship, en Wellington.

Un mes de intenso juego (desde el 1 al 26 de abril), donde once equipos de altísimo nivel, distribuidos en dos exigentes brackets, buscaron la gloria, aunque solo una pudo tocar el cielo. Pilot, con una exhibición de polo total, se consagró campeón por tercera vez en su historia al vencer al equipo de BTA por 15 a 10.

The historic National Polo Centre (NPC) once again hosted the final of the most prestigious and eagerly anticipated tournament of the American season, the U.S. Open Polo Championship, in Wellington.

A month of intense play (from 1 to 26 April), where eleven extremely high level teams, spread across two demanding brackets, sought glory, although only one could taste heaven. Pilot, with a masterclass of total polo, was crowned champion for the third time in its history with a 15-10 win over BTA.



U.S. Open is the finishing touch to the prestigious trilogy of the Gauntlet of Polo (alongside the C.V. Whitney Cup and the USPA Gold Cup), with a history that began in 1904 in New York. After 122 years, it has become a tournament that is extremely demanding to win the sought-after trophy. A final that is difficult to forget

The match brought together two relentless teams. The strong BTA was led by the talent of Tomás Panelo (10) followed by Ignacio Viana (7), Steve Krueger (5), and KC Krueger (1). The machinery of Pilot, led by the indisputable Camilo Castagnola (10), Lorenzo Chavanne (7), Mackenzie Weisz (6) and Curtis Pilot (0).

USPO

U.S. Open es el broche de oro de la prestigiosa trilogía de la Gauntlet of Polo (junto a la C.V. Whitney Cup y la USPA Gold Cup), con una historia que nació en 1904 en Nueva York. Después de 122 años se ha convertido en un torneo donde la exigencia es máxima para conseguir el ansiado trofeo.

Una final difícil de olvidar

El partido enfrentó a dos equipos implacables. El sólido BTA fue liderado por el talento de Tomás Panelo (10) seguido de Ignacio Viana (7), Steve Krueger (5), y KC Krueger (1). La maquinaria de Pilot, comandada por el indiscutible Camilo Castagnola (10), Lorenzo Chavanne (7), Mackenzie Weisz (6) y Curtis Pilot (0).



El gran protagonista de la tarde fue el joven Lorenzo Chavanne (7). El argentino firmó un partido consagratorio, manejando los tiempos, defendiendo con uñas y dientes y sumando en ataque cuando su equipo más lo necesitaba.

Tras una fase preliminar, sumamente reñida, la final comenzó con una paridad táctica, pero Pilot logró quebrar el ritmo de BTA con una goleada de Castagnola. Hacia los chukkers finales, Pilot estiró la ventaja gracias a un juego colectivo impecable. El broche de oro lo puso el propio Lorenzo Chavanne, quien con un golazo selló el 15-10 definitivo, haciendo sonar las campanas del National Polo Center.



OPEN



The great star of the afternoon was the young Lorenzo Chavanne (7). The Argentine had a watch to remember, managing the pace, defending with tooth and nail, and contributing in attack when his team most needed it.

After a very close-fought preliminary phase, the final began with tactical parity, but Pilot managed to break the pace of BTA with a goal by Castagnola. Towards the final chukkers, Pilot stretched the lead thanks to impeccable team play. The icing on the cake came from Lorenzo Chavanne himself, who sealed the 15-10 victory with a stunning goal, sending the National Polo Centre into raptures.

Z
E
D
D
S



Una final que hizo vibrar a todos los aficionados. Con este triunfo, el equipo de Curtis Pilot inscribe nuevamente su nombre en las páginas doradas del polo de los Estados Unidos, cerrando una temporada en Wellington impecable.

A final that had all the fans on the edge of their seats. With this victory, Curtis Pilot's team has once again etched its name into the annals of American polo, bringing a flawless season in Wellington to a close.

Los resultados fueron:

Pilot (15): Curtis Pilot (0), Mackenzie Weisz (6), Lorenzo Chavanne (7) y Camilo Castagnola (10). Total: 23.

BTA (10): KC Krueger (1), Steve Krueger (5), Ignacio Viana (7) y Tomás Panelo (10). Total: 23.

Resultado progresivo:
Pilot 15 - BTA 10





La Hacienda

LINKS GOLF RESORT

Heathland

Discover the hidden gem of the Costa del Sol

Book now



www.lahaciendagolf.com

(+34) 956 791 040 | golf@lahaciendagolf.com
San Roque (Cádiz)

EUROPEAN
TOUR
Destination

ALUMINIO Y VELOCIDAD:
así es la nueva obra maestra
que ya navega en Ancona



 [Pershing Yachts](#)

ALUMINUM AND SPEED:
INSIDE THE NEW MASTERPIECE
NOW CRUISING IN ANCONA

Con dos cubiertas principales y una espaciosa cubierta superior, la silueta distintiva y elegante del navío, junto con sus líneas fluidas, encarnan a la perfección el espíritu deportivo de la marca. Los rasgos característicos del modelo —como las dos grandes alas laterales incorporadas a la superestructura al inicio de las pasarelas— se ven destacados gracias al llamativo color personalizado del casco. A diferencia de las anteriores embarcaciones en gris aluminio, esta está pintada en blanco brillante a petición del propietario, una decisión que se refleja en los interiores, caracterizados por unos refinados tonos claros que resaltan la elegancia global de la nave.

La distribución se ha rediseñado conforme a las especificaciones del dueño, sobre todo en la zona

With two main decks and a spacious sundeck, the yacht's distinctive sleek silhouette and flowing lines perfectly embody the brand's sporting spirit. The model's signature features – such as the two large side wings incorporated into the superstructure at the start of the walkways – are pointed up by the hull's eye-catching custom colour. Unlike the previous aluminium grey units, this boat is painted brilliant white at the owner's request, a choice echoed in the interiors, which are characterised by refined pale shades that highlight the boat's overall elegance.

The layout has been revisited to meet the owner's needs, not least in the aft beach area, where the space typically used as a garage becomes a unique social area, featuring a fully equipped central bar



de popa, donde el espacio que se suele utilizar como garaje se ha convertido en una zona social única, con una barra central totalmente equipada en lugar de la habitual lancha auxiliar y equipo acuático. Al subir los escalones hacia el puente de mando se llega a un primer salón, amueblado con sofás y sillones independientes orientados hacia la extensa zona de solárium. Subiendo unos escalones más, hay una segunda zona apartada diseñada para cenar al aire libre: espaciosa y fresca gracias a las aberturas laterales con paneles de cristal, cuenta con una elegante mesa para 10 comensales con diseños abstractos.

instead of the usual tender and water toys. Taking the steps up towards the cockpit leads to a first lounge area, furnished with sofas and freestanding armchairs facing the generous sun pad. Up a few more steps, a second secluded area is designed for al fresco dining: spacious and airy thanks to the side openings with glass panels, it features an extremely elegant table seating up to 10 guests and decorated with abstract designs.

La puerta acristalada que separa la cabina de mando del espacio diáfano de la cubierta principal conduce directamente al comedor, que está dominado por una mesa circular para ocho comensales con una barra a estribor. A continuación, el luminoso salón está amueblado con un sofá y cuatro sillones independientes orientados hacia la televisión. Siguiendo hacia la proa, tras pasar el vestíbulo que lleva a los camarotes de invitados, la suite principal, que ocupa toda la manga de la embarcación, está personalizada con un sofá en forma de L y espacio de almacenamiento extra en lugar de un tocador.

Situada también en la cubierta principal, la timonera elevada está conectada con la cubierta superior, que también cuenta con decoración personalizada en tonos beige y blanco a juego con el resto del barco.

La cubierta inferior se divide en cuatro camarotes para invitados, todos incorporan cuarto de baño y ducha, y están decorados con colores suaves. A petición del propietario, se han instalado literas Pullman para aumentar la capacidad de alojamiento: dos camarotes pueden acomodar hasta tres personas cada uno, mientras que los dos camarotes VIP cuentan con camas dobles y una de ellas se puede convertir en dos camas individuales.

El yate también cuenta con zonas adicionales para relajarse y socializar en la cubierta superior y en la proa. La cubierta superior está diseñada como una gran terraza panorámica con bar, cómodos sofás con pufs y el segundo puesto de mando, equipado con tres sillones de piloto que permiten disfrutar de la navegación al aire libre. Las amplias zonas de proa, a las que se accede a través de pasarelas laterales, incluyen una zona de descanso con jacuzzi y una generosa zona para tomar el sol.

The glass door between the cockpit and the open space on the main deck leads directly into the dining area, which is dominated by a circular table that seats up to eight and has a bar unit next to it on the starboard side. Next, the light-filled lounge is furnished with a sofa and four freestanding armchairs facing the TV. Continuing towards the bow, after passing the lobby leading to the guest cabins, the full-beam master suite is personalised with an L-shaped sofa and additional storage space in place of the vanity desk.

Also located on the main deck, the raised pilot house is connected to the sun deck, which is also personalised in a beige and white colour scheme aligned with the mood of the boat as a whole.

The lower deck is split into four guest cabins, all with en-suite bathrooms and showers, and all decorated in a palette of soft colours. Pullman beds have been fitted at the owner's request to increase guest capacity: two cabins can accommodate up to three people each, while the two VIP cabins feature double beds, one of which can be converted into two singles.

The yacht also features additional areas for relaxing and socialising on the upper deck and in the bow. The sundeck is designed as a large panoramic terrace featuring a bar, comfy sofas with pouffes and the second helm station, which is fitted with three pilot chairs that offer an al fresco driving experience. The spacious areas in the bow, reached via the side walkways, include a lounge area complete with a Jacuzzi and a generous sunbathing area.



FERRETTIGROUP

PERSHING

PERSHING





SUPERYATES

Fruto de la colaboración entre el arquitecto Fulvio De Simoni, el Comité Estratégico de Productos del Grupo Ferretti, con Piero Ferrari al frente, y el Departamento de Ingeniería del Grupo, el Pershing 140 se ha construido en el astillero de superyates de Ancona, el astillero de vanguardia del Grupo Ferretti especializado en yates de lujo y megayates de acero y aluminio de más de 40 metros de eslora.

Desde el punto de vista técnico, el barco está equipado con cuatro motores MTU 16V 2000 M96L de 2600 CV cada uno, unidos a un sistema de propulsión a chorro que ofrece un rendimiento excelente tanto a la velocidad máxima de 35 nudos como a la velocidad de crucero de 30 nudos.

The result of collaboration between architect Fulvio De Simoni, Ferretti Group's Strategic Product Committee led by Piero Ferrari, and the Group Engineering Department, Pershing 140 was built at the Superyacht Yard in Ancona, Ferretti Group's cutting-edge shipyard specialising in the construction of steel and aluminium super and mega yachts over 40 metres in length.

From a technical perspective, the boat is equipped with four MTU 16V 2000 M96L engines rated at 2,600 HP each, coupled with waterjet propulsion which delivers excellent performance at both the top speed of 35 knots and the cruising speed of 30 knots.

james
stewart

savills

International
Associate

Agencia inmobiliaria en Sotogrande desde 1999
Estate agents in Sotogrande since 1999

**ABSOLUTELY CHARMING ANDALUSIAN CORTIJO IN SOTOGRANDE COSTA
MINUTES FROM THE BEACH**



**CORTIJO ANDALUZ CON MUCHO ENCANTO Y ESTILO RURAL A SOLO UNOS MINUTOS
DE LA PLAYA DE SOTOGRANDE COSTA**

9 Bedrooms
Habitaciones

9 Bathrooms
Baños

5.860 m² Plot
Parcela

932 m² Built
Construidos

Guest cottage
Casita de invitados

6.000.000€



Ref. L171-02022P

CONTACT US:

www.js-sotogrande.com - info@js-sotogrande.com

 (+34) 956 795 300

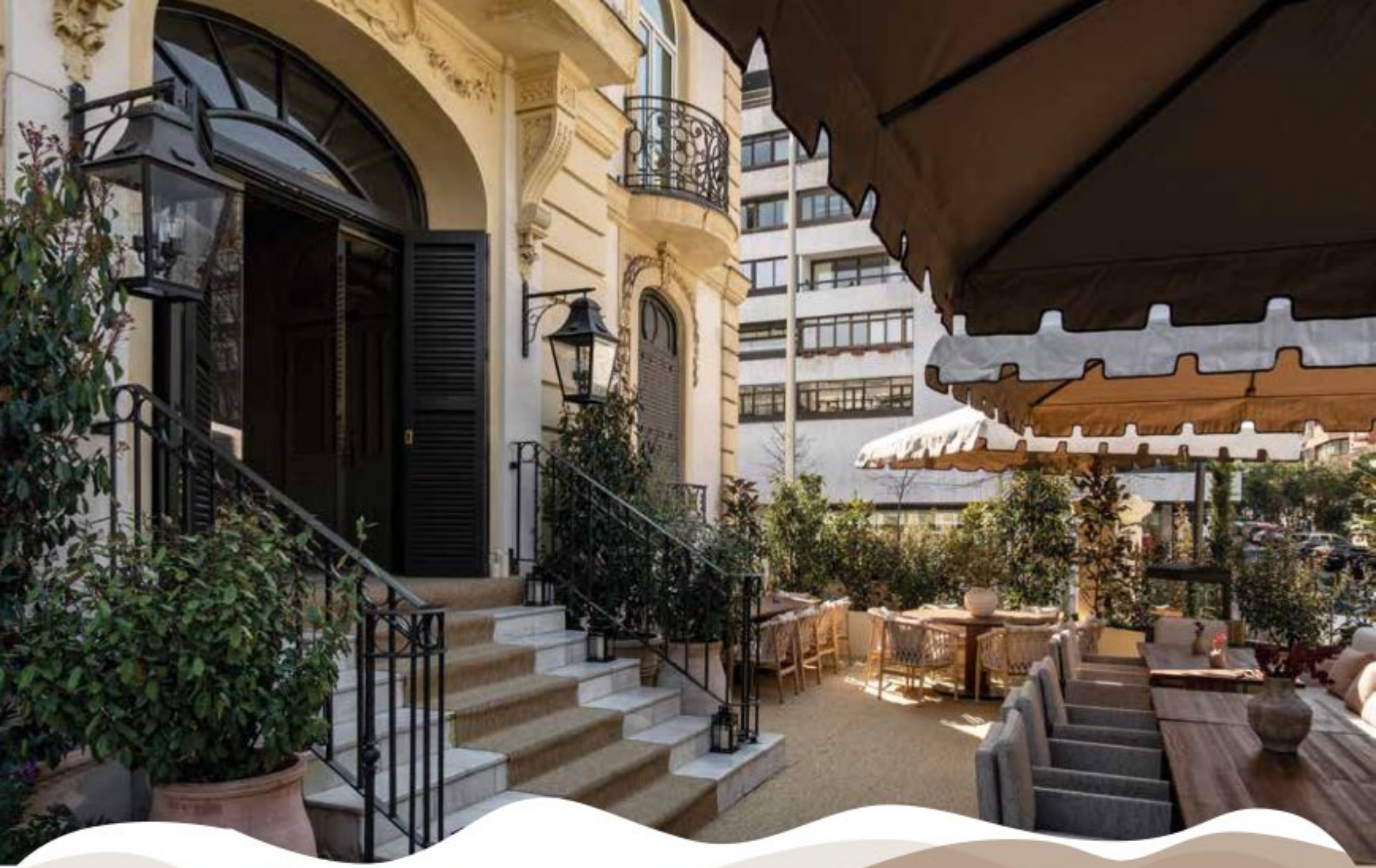

El Campero conquista Madrid con su templo del atún rojo de almadraba

Del Atlántico gaditano al barrio de Salamanca: la esencia de Barbate aterriza en la capital sin perder su alma.

Fundado en 1978 por Pepe Melero, El Campero ha evolucionado desde una tasca marinera hasta convertirse en un referente internacional en torno al atún rojo de almadraba. Casi medio siglo después, el mítico restaurante de Barbate inicia una nueva etapa con su desembarco en Madrid.

From the Atlantic of Cadiz to the Salamanca district: the essence of Barbate lands in the capital without losing its soul

Founded in 1978 by Pepe Melero, El Campero has evolved from a seafaring tavern to become an internationally renowned establishment when it comes to trapnet-caught bluefin tuna. Almost half a century later, the legendary Barbate restaurant is entering a new era as it disembarks in Madrid.

EL CAMPERO CONQUERS MADRID WITH ITS TEMPLE OF TRAPNET-CAUGHT BLUEFIN TUNA

El salto a la capital llega en un momento clave en la historia del proyecto. Su fundador cerró el pasado año una nueva etapa con la entrada del Grupo Azotea, propietario de espacios como Picalagartos, la azotea del Círculo de Bellas Artes, el Club Financiero Génova o el multiproyecto Sal Verde en San Roque. Una operación que impulsa la proyección nacional de la marca sin renunciar a su identidad. La premisa ha sido clara desde el inicio: crecer fiel a su filosofía, sin perder el alma.

Considerado desde hace décadas un santuario del atún rojo de almadraba, El Campero no busca reinventarse en Madrid, sino trasladar con una fidelidad casi quirúrgica el sabor del sur al corazón del barrio de Salamanca.

The leap to the capital comes at a key time in the project's history. Last year its founder entered a new phase by securing the involvement of the Azotea Group, which owns spaces like Picalagartos, the Círculo de Bellas Artes rooftop, Club Financiero Génova and the Sal Verde multi-project in San Roque. An operation that boosts the national reach of the brand without losing its identity. The premise has been clear from the beginning: to grow while remaining faithful to its philosophy, never losing its soul.

Considered for decades a shrine to the trapnet-caught bluefin tuna, El Campero doesn't seek to reinvent itself in Madrid, but to transfer the flavour of the south with an almost surgical fidelity to the heart of the Salamanca district.



El Campero se mueve en un delicado equilibrio entre la tradición andaluza, la influencia japonesa y la innovación técnica



Todo el sabor del sur en Madrid

Bajo la dirección gastronómica de Julio Vázquez, jefe de cocina de El Campero desde 2017, el restaurante se ubica en el número 148 de la calle Lagasca, en la esquina con la calle María de Molina, en un palacio rehabilitado en el barrio de Salamanca con un interiorismo diseñado por MIL Studios, que reinterpreta la esencia luminosa y atlántica de Barbate mediante materiales nobles y texturas naturales.

El espacio suma 900 metros cuadrados y tiene capacidad para un total de 270 comensales. Varios salones y un jardín exterior articulan una experiencia completa en torno al producto.

Vázquez, encargado de preservar la esencia del proyecto, lo resume con claridad: el objetivo es que quien cruce la puerta sienta que está en Barbate. Y eso va mucho más allá de la carta. Implica trasladar una cultura, una tradición y una forma de entender el producto.

Múltiples cortes del atún rojo, en infinidad de preparaciones

Si algo define a El Campero es su devoción por el atún rojo de almadraba, una técnica de pesca milenaria y sostenible que marca tanto el ritmo como la filosofía del restaurante. Aquí, cada parte del atún tiene un sentido.





El Campero's kitchen also strikes a delicate balance between Andalusian tradition, the Japanese influence and technical innovation

All the flavour of the south in Madrid

Under the culinary leadership of Julio Vázquez, head chef at El Campero since 2017, the restaurant is located at Calle Lagasca 148, on the corner with Calle María de Molina, in a refurbished building in the Salamanca district with interior design by MIL Studios, reinterpreting the bright Atlantic essence of Barbate using fine materials and natural textures.

The space spans 900 square metres with a capacity of 270 diners. Various rooms and a garden offer a complete experience around the product.

Vázquez, responsible for preserving the essence of the project, sums it up clearly: the aim is for anyone who comes through the door to feel like they're in Barbate. And that goes far beyond the menu. It involves transferring a culture, a tradition and a way of understanding the product.

Multiple bluefin tuna cuts, prepared in countless ways

If there's one thing that defines El Campero, it's its devotion to bluefin tuna caught using the trapnet method, an ancient and sustainable fishing technique that marks both the rhythm and the philosophy of the restaurant. Here, every part of the tuna has a purpose.



Cada corte, una historia

Entre los platos emblemáticos destacan la tosta de atún y trufa, la gilda de tarantelo de atún, el carpaccio de paladar con sorbete de lima y albahaca, el sashimi de ventresca "toro" aburi con yema de erizo o la trilogía de sashimi (lomo, tarantelo y ventresca); hasta las elaboraciones calientes en las que intervienen el fuego y la brasa como el corazón o el tarantelo a la plancha, las costillas de atún asadas o la ventresca en salsa de miso y mostaza. Un apartado especialmente relevante de la carta es el que contienen los guisos tradicionales que recogen la memoria de la almadraba.

El enfoque es claro: aprovechar el animal en su totalidad, respetar su temporalidad y elevarlo con técnicas contemporáneas sin desvirtuar su esencia. La carta de El Campero se basa en una cocina marinera, que rescata guisos autóctonos de la zona, dándoles el lugar que se merecen.

Pero además, la cocina de El Campero se mueve en un delicado equilibrio entre la tradición andaluza, la influencia japonesa, presente desde los años 80, y la innovación técnica. El resultado es una propuesta que combina lo reconocible con lo sorprendente, siempre con el producto como protagonista absoluto.

El Campero Madrid no es solo un restaurante, sino un espacio concebido para vivir el atún en todas sus dimensiones. Invita al comensal a descubrir cortes poco habituales, a apreciar matices y a participar en una auténtica liturgia gastronómica que va más allá del plato.



Every cut, a story

Its iconic dishes include the tuna and truffle toast, gilda of tuna tarantelo, palate carpaccio with lime and basil sorbet, aburi "toro" ventresca sashimi with sea urchin yolk and the sashimi trilogy (loin, tarantelo and ventresca), as well as hot dishes involving fire and charcoal and grilled tarantelo, roast tuna ribs or ventresca in miso and mustard sauce. An especially important section of the menu is the one that contains the traditional stews that revive the memory of the trapnet fishing tradition.





The approach is clear: make us of the whole fish, respect its seasonal nature and elevate it with contemporary techniques without distorting its essence. The El Campero menu is based on coastal cuisine, reviving local stews and giving them the spotlight they deserve.

But El Campero's kitchen also strikes a delicate balance between Andalusian tradition, the Japanese influence – present in the 1980s – and technical innovation. The result is a concept that combines the recognisable with the surprising, always with the product as the star of the show.

El Campero Madrid is not just a restaurant, but a space designed to experience tuna in all its dimensions. It invites diners to discover unusual cuts, appreciate nuances and participate in a genuine culinary tribute that goes beyond the plate.

One of the most talked-about spring openings in the capital

Since its announcement, El Campero has positioned itself as one of the most talked-about openings of 2026 in Madrid, confirming that product-centred fine dining continues to arouse huge interest.

His arrival in the capital symbolises something deeper: the consolidation of a Spanish cuisine that asserts its origins unpretentiously, able to dialogue with international cuisine without losing its identity. El Campero reminds us that, sometimes, modernity consists of simply doing things as they have always been done.



Una de las aperturas primaverales más sonadas de la capital

Desde su anuncio, El Campero se ha posicionado como una de las aperturas más comentadas de 2026 en Madrid, confirmando que la alta cocina ligada al producto sigue despertando un enorme interés.

Su llegada a la capital simboliza algo más profundo: la consolidación de una cocina española que reivindica su origen sin complejos, capaz de dialogar con la gastronomía global sin perder identidad. El Campero recuerda que la modernidad, a veces, consiste simplemente en hacer las cosas como siempre.



VOLVER AL POLO TRAS UNA LESIÓN TRAUMÁTICA

RETURNING TO POLO AFTER A TRAUMATIC INJURY

Fracturas de clavícula, de tibia o de radio distal, luxaciones de hombro y traumatismos en el rostro, entre las lesiones más habituales. Especialistas de Quirónsalud Campo de Gibraltar han recuperado con éxito a numerosos jugadores.

Clavicle fractures, tibia fractures, or distal radius fractures, shoulder dislocations, and facial trauma are some of the most common injuries. Traumatology and Maxillofacial Specialists at Quirónsalud Campo de Gibraltar have enabled several players to return to playing this sport



El polo combina tradición, técnica y una elevada exigencia física. Las caídas desde el caballo, en muchas ocasiones inevitables, constituyen el principal mecanismo de lesión. En estos episodios, el impacto contra el suelo genera traumatismos de alta energía que afectan con frecuencia a huesos clave para el rendimiento del deportista.

Polo combines tradition, technique, and a high level of physical demand. Falls from the horse, which are often inevitable, are the main source of injuries. In these episodes, the impact against the ground generates high energy traumas that often affect key bones for the performance of the athlete.

Los especialistas de Traumatología y Cirugía Ortopédica y de la Unidad Integral Dental y Maxilofacial del Hospital Quirónsalud Campo de Gibraltar han tratado a menudo este tipo de lesiones en practicantes de este deporte. Las lesiones más frecuentes son las fracturas de clavícula como consecuencia de caídas del caballo. A ello se suman las fracturas de tibia, fracturas de radio distal y luxaciones de hombro.

Atención precoz: clave para una buena recuperación

En las lesiones traumatológicas más habituales durante la práctica del polo, la rapidez en el diagnóstico y la precisión en el tratamiento resultan determinantes para que puedan tener un mejor y más pronto retorno a su actividad. El objetivo no es solo que la fractura consolide, sino que el jugador pueda volver a su nivel previo de actividad.

Cirugía y rehabilitación: un proceso coordinado

Los especialistas del Hospital Quirónsalud Campo de Gibraltar cuentan con una amplia experiencia en el tratamiento de fracturas complejas por la práctica del polo. Destacan los trabajos realizados por los doctores José Antonio Carretero y Miguel Ángel Toledo en cirugías de clavícula y radio distal. En ambos casos lo más común es utilizar placas de titanio de bajo perfil y alta resistencia, con sistemas de tornillos bloqueados a la placa que permiten mayor resistencia a la fatiga mientras que el paciente sana.

Asimismo, en el manejo de fracturas como las de fémur, intervienen especialistas como el Dr. Fernando Martínez, el Dr. Alejandro Rodríguez o el Dr. Ángel González, con experiencia en técnicas avanzadas de fijación y reconstrucción ósea. Siempre que las características de la fractura lo permiten, se opta por clavos endomedulares de titanio. Estos ofrecen una altísima resistencia mecánica, posibilidad de iniciar una carga controlada y precoz para evitar la tan temida atrofia muscular, y se introducen por pequeñas incisiones que evitan lesionar más tejido de manera innecesaria. La fractura se controla con sistemas de radiografía intraquirúrgica para poder vigilar la correcta reducción de fragmentos durante la operación.

No obstante, la cirugía es solo una parte del proceso. Tras el control inicial del dolor, es preferible rehabilitación específica lo antes posible para poder tener un retorno gradual a la actividad deportiva.

Uno de los aspectos que más valoran los deportistas es la coordinación del proceso asistencial. En este sentido, el hospital cuenta con una atención exhaustiva a cada paciente para que esté acompañado durante todo el proceso.



Specialists in Traumatology and Orthopaedic Surgery and at the Integral Dental and Maxillofacial Unit at Hospital Quirónsalud Campo de Gibraltar have often treated these types of injuries in players of this sport. The most common injuries are clavicle fractures as a consequence of falling from the horse, and it normally occurs with movement of bone fragments, which means that the best option is surgery. Alongside this, there are tibia fractures, distal radius fractures and shoulder dislocations,

Early treatment: essential for a good recovery
In the most common trauma injuries caused by playing polo, speed of diagnosis and precision in treatment are decisive for players to have a better and quicker return to activity. The aim isn't only for the fracture to heal, but rather for the player to return to their prior level of activity.

Surgery and recovery: a coordinated process
The specialists at Hospital Quirónsalud Campo de Gibraltar have extensive experience in the treatment of complex fractures caused by playing polo. The work carried out by the doctors José Antonio Carretero and Miguel Ángel Toledo on clavicular and distal radial fractures stands out. On both clavicle and distal radio fractures, the most typical thing is to use low profile and high resistance titanium plates, with locking screw systems in the plate that offer greater resistance to mechanical fatigue that the material will have to endure while the patient heals.

Lesiones maxilofaciales

La práctica del polo conlleva también un riesgo significativo de lesiones maxilofaciales, especialmente traumatismos dentales, fracturas mandibulares y lesiones en los tejidos blandos, generalmente provocadas por caídas o impactos durante el juego. Estas lesiones requieren una atención rápida para evitar secuelas funcionales y estéticas.



Desde la Unidad de Cirugía Oral y Maxilofacial del Hospital Quirónsalud Campo de Gibraltar, dirigida por el Dr. Primitivo de La Quintana señalan la importancia de actuar con rapidez, ya que muchas de estas lesiones afectan a estructuras clave como la mandíbula o los dientes.

Asimismo, los especialistas destacan la importancia de la prevención, recomendando el uso de protectores bucales personalizados y equipamiento adecuado para reducir el riesgo de lesión.

Para más información sobre prevención o tratamiento de lesión de polo puedes acudir a Quirónsalud Campo de Gibraltar donde los especialistas atienden cada caso de manera individual dando la mejor asistencia y recuperación.

Likewise, when treating fractures like those of the femur, specialists such as Dr. Fernando Martínez and Alejandro Rodríguez, or Ángel González work, who all have experienced in advanced bone fixation and reconstruction. Whenever the characteristics of the fracture allow for it, intramedullary titanium nails are chosen. These offer very high mechanical resistance, the chance to begin controlled and early loads to avoid the much feared muscular atrophy, and they are introduced through small incisions that prevent damaging more tissue unnecessarily. The fracture is controlled with intraoperative radiography system to be able to monitor the correct reduction of fragments during the operation.

However, surgery is only one part of the process. After initial pain control, it is preferable to have specific recovery as soon as possible in order to have a gradual return to sporting activity. All under medical supervision, with the aim of preventing relapses and ensure safe return to play.

One of the aspects that sportspeople most value is the coordination of the care process. In this regard, the hospital has liaison staff who are responsible for organising appointments and tests, coordinating the care with surgeons and supporting patients during the entire process.

Maxillofacial injuries

Playing polo also entails a significant risk of maxillofacial injuries, particularly dental traumatismos, jaw fractures and injuries to soft tissue, which are generally caused by falls or impacts during play. These injuries require quick treatment to avoid functional and aesthetic repercussions.

The Oral and Maxillofacial Surgery Unit at Quirónsalud Campo de Gibraltar Hospital, led by Dr. Primitivo de La Quintana, emphasises the importance of acting swiftly, as many of these injuries affect key structures such as the jaw or teeth.

Likewise, specialists highlight the importance of prevention, recommending the use of personalised mouth guards and appropriate equipment to reduce the risk of injury.

For more information about the prevention or treatment of polo injuries, you can go to Quirónsalud Campo de Gibraltar where the specialists deal with every case individually, providing the best care and recovery.



**Más de 30 años
como medio líder y
referencia del polo en
España y Sotogrande**

**AGOSTO 2026
NEXT ISSUU!**



POLO
by **LA BOCHA®**

*More than 30 years as the leading media
and reference of polo in Spain and Sotogrande*



MORE INFO



Avda. Mar del Sur, 11312 Torreguadiaro, San Roque | T. +34 956 610 043
info@grupohcp.com | www.grupohcp.com | Sotogrande, Cádiz - España

AAP

30
TRIPLE
CORONA

UNA FINAL PARA LA HISTORIA EN PALERMO:

LA NATIVIDAD LA DOLFINA COMPLETA LA TRIPLE CORONA

Cristina Naveda

M. Callejo / AAPOLO

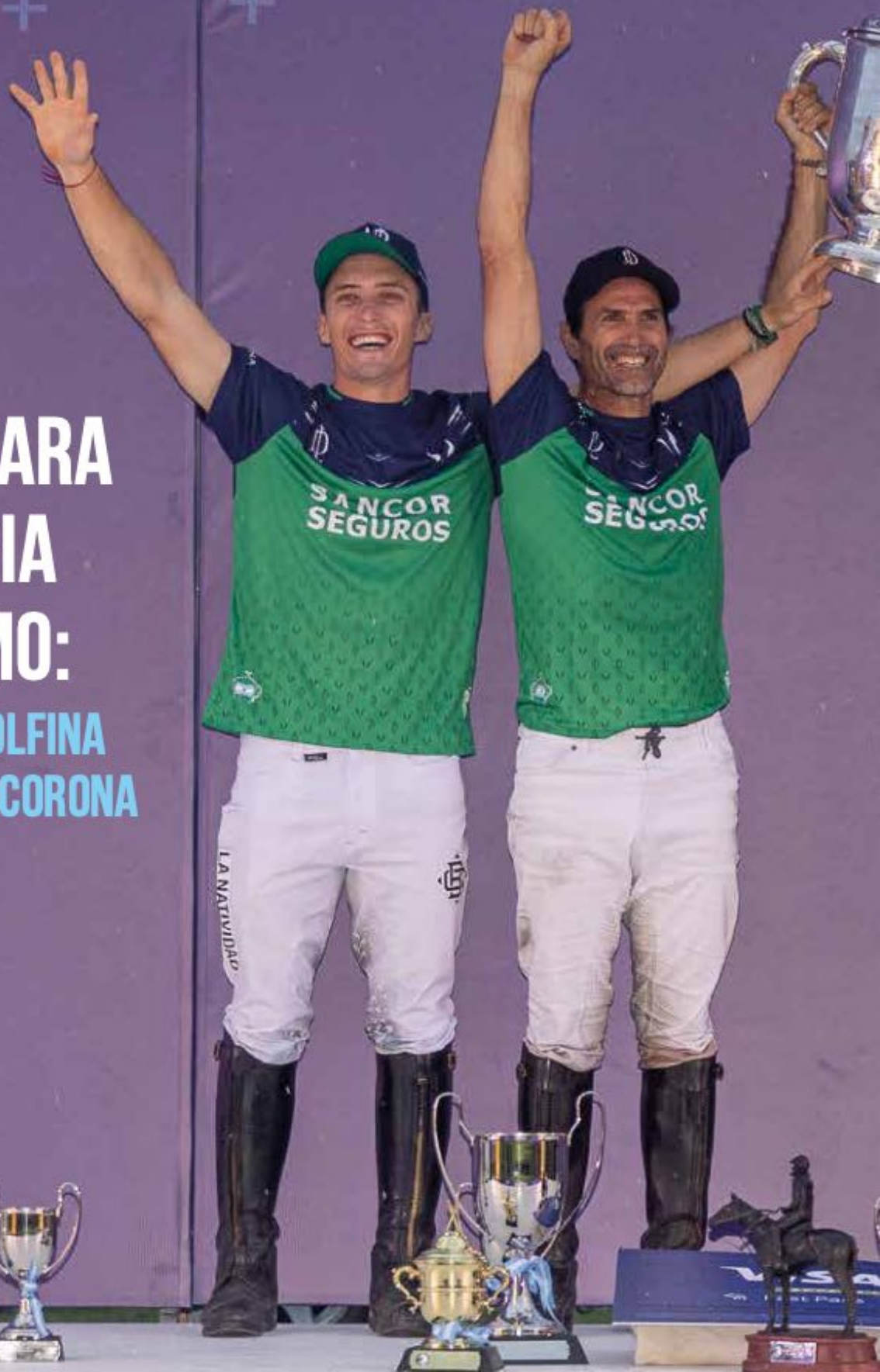

132° ABIERTO ARGENTINO DE POLO Galicia

PRESENTADO POR **VISA**



A FINAL FOR THE HISTORY BOOKS IN PALERMO: LA NATIVIDAD LA DOLFINA COMPLETES THE TRIPLE CROWN

El Campo Argentino de Polo, la legendaria "Catedral" de Palermo, volvió a ser escenario de una final destinada a quedar en la memoria del deporte. En el 132° Campeonato Argentino Abierto de Polo, celebrado el el pasado 7 de diciembre, La Natividad La Dolfina se impuso por 17 a 13 ante Ellerstina Indios Chapaleufú, coronando así una temporada perfecta y completando la ansiada Triple Corona.

The Campo Argentino de Polo, the legendary 'Cathedral' of Palermo, was the venue once more for a final that would be etched into the memory of the sport. In the 132nd Argentine Open Polo Championship, held on 7 December, La Natividad La Dolfina overcame Ellerstina Indios Chapaleufú by 17 goals to 13 to round off a perfect season and complete the coveted Triple Crown.



132º ABIERTO ARGENTINO DE POLO Galicia

Más allá del título, el triunfo consolida a este equipo como una de las grandes referencias de la historia reciente del polo, símbolo de una combinación única entre talento, tradición y presente dominante del polo argentino.

Un partido de máxima exigencia

La final reunió a dos formaciones de altísimo nivel, ambas con handicaps de élite: La Natividad La Dolfina (40 goles) y Ellerstina Indios Chapaleufú (36 goles). Desde el inicio, la cancha principal de Palermo ofreció un duelo de enorme intensidad, donde cada chukker se disputó al límite, con velocidad, estrategia y una entrega absoluta tanto de jugadores como de caballos.

El conjunto campeón, integrado por Camilo "Jeta" Castagnola (10), Poroto Cambiaso (10), Adolfo Cambiaso (10) y Bartolomé "Barto" Castagnola (h.), volvió a demostrar una compenetración determinante. La nueva generación, con Castagnola y Cambiaso como grandes exponentes, marcó el ritmo ofensivo del encuentro con una eficacia decisiva y una conexión cada vez más natural.

The title aside, the victory consolidates the team as one of the greats in the recent history of polo, embodying the unique combination of talent, tradition and dominance of Argentine polo.

A hard-fought encounter

The final brought two of the very best teams face to face, both with elite handicaps: La Natividad La Dolfina (40 goals) and Ellerstina Indios Chapaleufú (36 goals). From the start, the main field at Palermo was the scene of a clash with huge intensity, with every chukka played to the limit when it came to speed, strategy and total commitment from both players and horses.



TRIPLE CORONA



The title-winning team, made up of Camilo "Jeta" Castagnola (10), Poroto Cambiaso (10), Adolfo Cambiaso (10) and Bartolomé "Barto" Castagnola jr., once again showed a cohesiveness that proved decisive. The new generation, with Castagnola and Cambiaso leading the way, set the attacking the pace of the encounter with remarkable effectiveness, becoming more connected as the match progressed.

The defining moment

Despite Ellerstina's resistance with a stand-out performance from Facundo Pieres, the balance of the match tipped in La Dolfina's favour in the second half. At key moments, Adolfo Cambiaso's experience and Poroto's goalscoring ability – with seven scores – were pivotal in opening up a lead on the scoreboard.

With a final score of 17-13, La Natividad La Dolfina added the Open to its Hurlingham and Tortugas titles to complete the Triple Crown, an achievement reserved only for true legends of the sport.



El momento decisivo

Pese a la resistencia de Ellerstina, con un destacado desempeño de Facundo Pieres, el partido terminó decantándose en la segunda mitad. En los momentos clave, la experiencia de Adolfo Cambiaso y la contundencia goleadora de Poroto, autor de siete tantos, resultaron determinantes para abrir la brecha definitiva en el marcador.

Con el 17-13 final, La Natividad La Dolfina cerró su participación en el Abierto sumando también los títulos de Hurlingham y Tortugas, completando así la Triple Corona, un logro reservado únicamente para las verdaderas leyendas de este deporte.

EQUIPOS FINALISTAS Y PROGRESIÓN:

La Natividad La Dolfina: Camilo Castagnola 10 (3 goles, uno de córner), Adolfo Cambiaso (n) 10 (7, dos de penal), Adolfo Cambiaso (h) 10 (3) y Bartolomé Castagnola (h) 10 (4). Total: 40.

Ellerstina Indios Chapaleufú Vista: Facundo Pieres 10 (6, cuatro de penal) (Lesionado, fue reemplazado por Pedro Zacharias 8, al 1m. 16s. del octavo chukker), Antonio Heguy 8 (3), Gonzalo Pieres (h) 9 (1) y Cruz Heguy 9 (3, uno de penal). Total: 36.

La Natividad La Dolfina:
2-2, 3-5, 6-5, 11-5, 12-6, 13-9, 14-12 y 17-13.

Jueces: Gastón Lucero y Guillermo Villanueva (h).

Árbitro: Matías Baibiene.



85° ABIERTO DE POLO
DE TORTUGAS C.C.

LA NATIVIDAD LA DOLFINA CONQUISTA EL 85° ABIERTO DE TORTUGAS TRAS UNA ÉPICA FINAL

El encuentro fue muy igualado y finalizó 12-11 para el ganador. El equipo llega de la mejor manera al Abierto Argentino de Palermo, que se iniciará este sábado.

La Natividad La Dolfina venció por un ajustado 12-11 a Ellerstina Indios Chapaleufú, y se consagró campeón del 85° Abierto de Tortugas de polo. El conjunto de Cañuelas venía de ganar el Abierto de Hurlingham, y buscará adjudicarse la Triple Corona si logra el primer puesto en el 132° Abierto Argentino de Palermo, que se iniciará el sábado.

LA NATIVIDAD LA DOLFINA WINS 85TH TORTUGAS OPEN AFTER EPIC FINAL

The match was very closely fought and ended 12-11 for the winner. The team heads into the Argentine Open in Palermo, starting this Saturday, in the best form.

La Natividad La Dolfina enjoyed a close 12-11 win over Ellerstina Indios Chapaleufú and was crowned champion of the 85th Tortugas Polo Open. The side from Cañuelas had just won the Hurlingham Open and will aim to win the Triple Crown if it conquers the 132nd Argentine Open in Palermo, which gets underway on Saturday.

TRIPLE CORONA ARGENTINA

La Natividad La Dolfina logró su segundo título desde que se fusionaron ambos conjuntos. Por separado, La Natividad tiene ahora tres trofeos en Tortugas (2022, '23 y '25); mientras que La Dolfina acumula siete (2013 a 2018 y 2025).

Recordemos que el certamen fue disputado por los 8 mejores equipos del mundo, que ostentan entre 32 y 40 goles de valoración.

Por el lado individual, Adolfo Cambiaso (h) se adjudicó su 10° título en este Abierto, mientras que Camilo y Bartolomé Castagnola ganaron por tercera vez el certamen. Cambiaso (n) salió campeón por primera vez en Tortugas.

LOS NÚMEROS:

La Natividad La Dolfina logró su segundo título desde que se fusionaron ambos conjuntos. Por separado, La Natividad tiene ahora tres trofeos en Tortugas (2022, 23 y 25); mientras que La Dolfina acumula siete (2013 a 2018 y 2025).

En la faz individual, Adolfo Cambiaso (h) se adjudicó su 10° título en este Abierto. Por su parte, Camilo y Barto Castagnola ganaron por tercera vez el torneo; mientras que Poroto Cambiaso salió campeón por primera vez en Tortugas. ¡Felicitaciones!

La Natividad La Dolfina attained its second title since both sides merged. Separately, La Natividad now has three trophies in Tortugas (2022, '23 and '25); while La Dolfina has amassed seven (2013 to 2018 and 2025).

We should remember that the contest was held between the 8 best teams in the world, with handicap ratings of between 32 and 40 goals.

On an individual level, Adolfo Cambiaso (h) won his 10th title at this Open, while Camilo and Bartolomé Castagnola won the competition for the third time. Cambiaso (n) emerged as champion for the first time in Tortugas.

THE NUMBERS:

La Natividad La Dolfina attained its second title since both sides merged. Separately, La Natividad now has three trophies in Tortugas (2022, 23 and 25); while La Dolfina has amassed seven (2013 to 2018 and 2025).

On an individual level, Adolfo Cambiaso (h) won his 10th title at this Open. In turn, Camilo and Barto Castagnola won the tournament for the third time; while Poroto Cambiaso was champion for the first time in Tortugas. Congratulations!

Equipos finalistas y progresión:

La Natividad La Dolfina: Camilo Castagnola 10 (3 goles, uno de córner), Adolfo Cambiaso (n) 10 (7, dos de penal), Adolfo Cambiaso (h) 10 (3) y Bartolomé Castagnola (h) 10 (4). Total: 40.

Ellerstina Indios Chapaleufú Vista: Facundo Pieres 10 (6, cuatro de penal) (Lesionado, fue reemplazado por Pedro Zacharias 8, al 1m. 16s. del octavo chukker), Antonio Heguy 8 (3), Gonzalo Pieres (h) 9 (1) y Cruz Heguy 9 (3, uno de penal). Total: 36.

La Natividad La Dolfina:
2-2, 3-5, 6-5, 11-5, 12-6, 13-9, 14-12 y 17-13.

Jueces: Gastón Lucero y Guillermo Villanueva (h).

Árbitro: Matías Baibiene.





LA NATIVIDAD LA DOLFINA INICIA EN HURLINGHAM EL CAMINO A LA GLORIA



LA NATIVIDAD LA DOLFINA WINS 85TH TORTUGAS OPEN AFTER EPIC FINAL

El conjunto de los 40 goles de handicap, La Natividad La Dolfina, logró su primer título luego del ensamble familiar tras vencer en la gran final a UAE Polo por 12 a 9; de esta manera, el imponente cuarteto formado por Adolfo y Porto Cambiaso junto a los Hermanos Castagnola [Barto y Jeta] superaron en la final a UAE Polo y logran poner la primera de las tres patas hacia ese hito en la Triple Corona Argentina de 2025.

En la cancha 1 de Hurlingham Club se disputó el 132° Abierto, en el que estuvo en juego la tradicional Ayrshire Cup. La Natividad La Dolfina logró su primer título desde que se fusionaron ambos conjuntos.

En la faz individual, Adolfo Cambiaso consiguió su 16ª. conquista en este Abierto mientras que los hermanos Barto y Jeta Castagnola y su primo Poroto Cambiaso acumulan 3 títulos. Esto supone para el gran Adolfo Cambiaso, leyenda del polo mundial, romper dos nuevos récords: Ahora es el máximo ganador de trofeos de triple corona con 43; también es el polista que más veces ganó el Abierto del Hurlingham Club, con 16.

The 40 goal handicap team, La Natividad La Dolfina, attained its first title after getting the siblings together in the team by winning the final against UAE Polo by 12-9; thus the impressive team formed by Adolfo and Porto Cambiaso alongside the Castagnola brothers [Barto and Jeta] beat UAE Polo in the final and managed to add the first of three legs towards the milestone of the 2025 Argentine Triple Crown.

On pitch 1 of Hurlingham Club, the 132nd Open took place with the traditional Ayrshire Cup up for grabs. La Natividad La Dolfina attained its first title since the sides merged.

On an individual level, Adolfo Cambiaso achieved his 16th win at the Open while the siblings Barto and Jeta Castagnola and his cousin Poroto Cambiaso have 3 titles. This means that the great Adolfo Cambiaso, a legend in global polo, has broken two new records: He is now the top winner of triple crown trophies with 43; he is also the polo player with the most wins at the Hurlingham Club Open, with 16.

Equipos finalistas y progresión:

La Natividad La Dolfina: Camilo Castagnola 10 (8, cuatro de penal), Adolfo Cambiaso (n) 10 (1), Adolfo Cambiaso (h) 10 (2) y Bartolomé Castagnola (h) 10 (1). Total: 40.

UAE Polo: Pablo Pieres 9 (6, cuatro de penal), Lucas Monteverde (n) 9 (2), Tomás Panelo 9 (1) y Juan M. Nero 10. Total: 37.

La Natividad La Dolfina: 1-1, 2-4, 5-5, 8-6, 9-7, 10-7, 11-9 y 12-9.

Tarjetas Amarillas: Juan M. Nero (Chukker 4, 1.33) y Adolfo Cambiaso (h) (Chukker 6, 1.10). Jueces: Gastón Lucero y Gonzalo López Vargas. Árbitro: José I. Araya.

Da el golpe *ganador*.

Vende tu casa con GILMAR.
Tu propiedad en buenas manos.

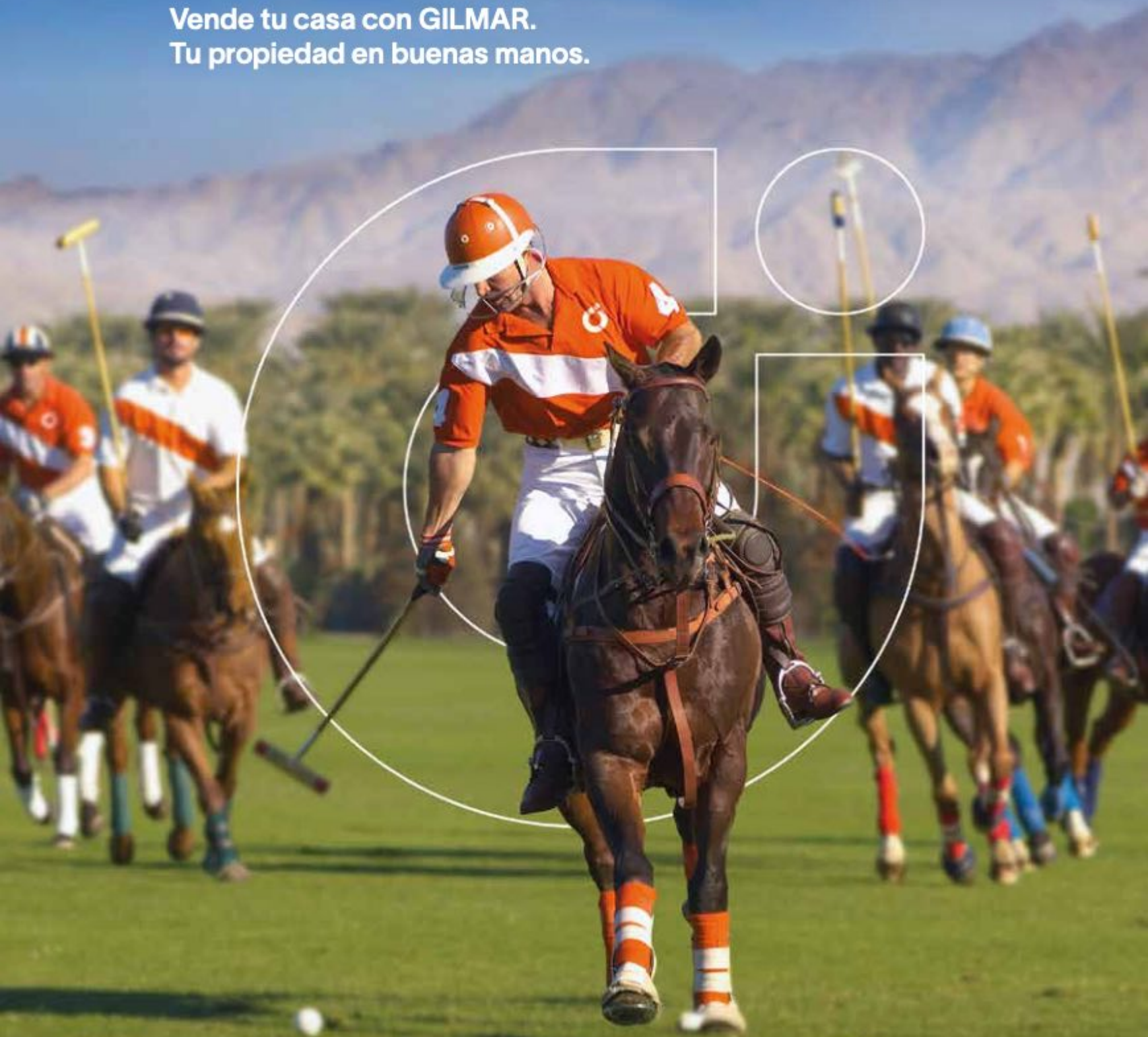



952 808 570
estepona@gilmar.es

GILMAR
REAL ESTATE

DESDE 1983 - LÍDERES INMOBILIARIOS - RED INTERNACIONAL



 Cristina Naveda

 Tony Ramírez (Images of Polo)

FLORJBT

FAIR PLAY

WORLD CHAMPION

ST. MORITZ

ST. MORITZ

© CHRISTOPHER JAG

BUCHERER

KUNIK

GRATIAS

ST. MORITZ

Standing Rock conquista el 41° Snow Polo World Cup St. Moritz

Standing Rock conquers the 41st Snow Polo World Cup St. Moritz

Más de 25.000 espectadores se dieron cita en los Alpes suizos para vivir tres días de polo de alto nivel, acompañados de una amplia oferta gastronómica.

La 41ª edición de la Snow Polo World Cup St. Moritz volvió a convertir el invierno alpino en el epicentro del espectáculo deportivo, combinando emoción, excelencia competitiva y un ambiente sofisticado. El torneo se cerró con un desenlace intenso y el triunfo indiscutible de Standing Rock sobre un marco único en el mundo: el mítico lago helado de St. Moritz.

More than 25,000 spectators gathered in the Swiss Alps to enjoy three days of high-level polo and a host of culinary delights

The 41st Snow Polo World Cup St. Moritz once again turned the Alpine winter into the epicentre of sporting entertainment, combining excitement, competitive excellence and a sophisticated atmosphere. The tournament was brought to a close with an intense ending and Standing Rock as undisputed champions in a unique setting: the legendary frozen lake of St. Moritz.





Entre el 23 y el 25 de enero, más de 25.000 espectadores se dieron cita para vivir tres días de polo de alto nivel, acompañados de una amplia oferta gastronómica y de stands que hicieron del evento una experiencia completa para todos los asistentes.

El exclusivo enclave alpino, punto de encuentro recurrente de la élite internacional, registró un fin de semana de máxima afluencia, lo cual requirió una compleja operación técnica, con más de 2.400 toneladas de infraestructuras montadas sobre la superficie helada del lago. La víspera del torneo marcó el inicio de la experiencia más exclusiva del fin de semana. El refinado Gala Dinner celebrado en el icónico Badrutt's Palace Hotel reunió a jugadores, patrocinadores y miembros destacados de la élite internacional, antes de dar paso a una celebración privada que se prolongó hasta la madrugada en King's Social House, en un ambiente donde el lujo, la discreción y la excelencia deportiva se entrelazaron con absoluta naturalidad.

Encuentros previos y definición de puestos

Previo a la final se disputaron dos encuentros, el primero que definió quién sería el quinto y sexto puesto, en donde Azerbaijan Land of Fire venció a Mackage por 5 a 4, y también la lucha por el tercer y cuarto puesto. En ese partido, el ganador fue Investec por 5 a 4.5 sobre St. Moritz Top Of The World.

El partido por el título fue disputado entre Standing Rock y Flexjet, y en el mismo, el equipo comandado por Pelón Stirling comenzó con medio gol de ventaja por la diferencia de hándicap. Esa diferencia es la que le permitió a Flexjet irse con ventaja al descanso del primer chukker, pero desde ese momento, Standing Rock comenzó a demostrar en cancha porque también son los flamantes campeones del Bendura Bank Snow Polo World Cup en Austria.

Con un Max Charlton inspirado y la colaboración decisiva de Raúl Laplacette, Standing Rock remontó el marcador y sostuvo la ventaja hasta los últimos instantes del encuentro. Una jugada final de Laplacette selló el resultado de 6 a 4.5, consagrando a Standing Rock como el nuevo campeón del torneo más prestigioso del polo sobre nieve.



From 23 to 25 January, more than 25,000 spectators gathered to enjoy three days of high-level polo and a host of culinary delights and stands that made the event a complete experience for everyone attending.

The exclusive Alpine resort, a regular meeting place for the international elite, hosted the busiest of weekends, requiring a complex technical operation with more than 2,400 tonnes of facilities set up on the frozen surface of the lake.

On the eve of the tournament, the most exclusive event of the weekend took place. The refined Gala Dinner held at the iconic Badrutt's Palace Hotel brought together players, sponsors and prominent members of the international elite, before a private celebration continued into the early hours at the King's Social House in an atmosphere where luxury, discretion and sporting excellence intertwined as if it were the most natural thing in the world.

Preliminary matches and standings

Two matches were played before the final. The first decided who would be fifth and sixth, with

Azerbaijan Land of Fire overcoming Mackage by 5 goals to 4. In the match to decide third and fourth, Investec overcame St. Moritz Top of the World by 5 goals to 4.5.

The title-deciding game was held between Standing Rock and Flexjet, with the team led by Pelón Stirling starting with a half-goal advantage due to the difference in handicap. It was a difference that allowed Flexjet to finish the first chukka in the lead, but from that moment on, Standing Rock started to show why they are also the current champions of the Bendura Bank Snow Polo World Cup in Austria.

With an inspired Max Charlton and the decisive support of Raúl Laplacette, Standing Rock rallied and held their lead until the final moments of the encounter. A final play by Laplacette sealed the result at 6 goals to 4.5, confirming Standing Rock as the new champions of the most prestigious snow polo tournament.





Por su parte, con el aforo al completo, el público acompañó cada acción con entusiasmo, mientras la representación suiza en ambos equipos reforzó el vínculo emocional y el sentimiento de orgullo local a lo largo del encuentro.



Meanwhile, with the stands at full capacity, the crowd cheered every action on enthusiastically, while the Swiss contingent in both teams reinforced the emotional bond and feeling of local pride throughout the match.



Final 41° Snow Polo World Cup St. Moritz 25 de enero

Equipos:

-Standing Rock: Phillip Müller 0, Max Charlton 6, Raúl Laplacette 6, Ignacio González 4. Total: 16 goles.

-Flexjet: Joaquín Castellvi 0, Pelayo Berazadi 5, Pelón Stirling 8, Tito Gaudenzi 2. Total: 15 goles.

Progresión Standing Rock: 1-1.5, 3-2.5, 4-3.5, 6-4.5.

Umpires: Esteban Ferrari y Tim Bown.

Tres pilares de St. Moritz: emoción, elegancia y legado

Con 40 jets privados aterrizando en la región y todas las entradas agotadas, St. Moritz confirmó una vez más que su Snow Polo World Cup trasciende el deporte: es un escenario internacional donde la élite social, la excelencia deportiva y el lujo alpino se entrelazan a la perfección.

Mientras el lago helado comienza a devolver al paisaje su calma invernal, el universo del polo dirige ya su mirada a enero de 2027. Porque quienes experimentan St. Moritz una vez saben que el regreso no es una opción, sino una certeza.

The three pillars of St. Moritz: excitement, elegance and legacy

With 40 private jets landing in the region and all the tickets sold out, St. Moritz confirmed once again that its Snow Polo World Cup transcends the sport: it's an international stage where the social elite, sporting excellence and Alpine luxury intertwine perfectly.

As the icy lake returns to its usual winter calm, the polo world is already looking ahead to January 2027. Because anyone who experiences St. Moritz once knows that returning isn't just an option – it's a certainty.

St. Moritz

PRINTS, CANVASES, EVENT COVERAGE, BOOKS, COMMISSIONS,
GREETING CARDS, MEDIA CONSULTANCY...

WWW.IMAGESOFPOLO.COM

TEL: +44 (0)1273 834159



IMAGES OF POLO™

BY TONY RAMIREZ





St. Moritz

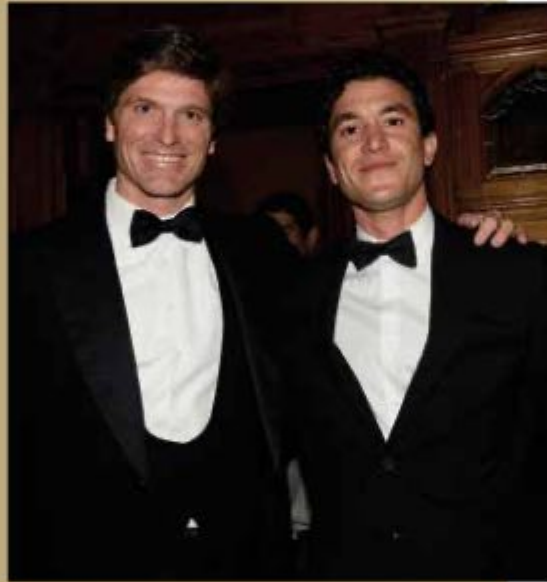



St. Moritz



LA ALMAZARA

DESIGN BY PHILIPPE STARCK



 Cristina Naveda

 LA Almazara



LA ALMAZARA
Disegnato per Philippe Starck

almazaralaorganic.com

Arquitectura, gastronomía, paisaje y cultura se unen en un proyecto que redefine la forma de acercarse al universo del aceite de oliva en el sur de España.

Entre olivares y carreteras sinuosas que dibujan el paisaje de Ronda aparece LA Almazara, un proyecto donde arquitectura, gastronomía y cultura del aceite conviven bajo una misma mirada. Concebido no solo para producir, sino también para emocionar, despertar curiosidad y conectar al visitante con el territorio, este singular enclave ha transformado el universo del aceite de oliva en una propuesta sensorial integrada en pleno paisaje rondeño.

Architecture, cuisine, landscape and culture come together in a project that redefines how to approach the universe of olive oil in southern Spain.

Among the olive groves and winding roads of the Ronda landscape, LA Almazara is a project where architecture, cuisine and culture relating to oil coexist under one vision. Conceived not only to produce, but also to excite, awaken curiosity and connect visitors with the land, this unique spot has transformed the olive oil universe into a sensory experience integrated into the heart of the Ronda landscape.

La visita comienza mucho antes de probar el aceite. Empieza en el propio entorno. Después llega el impacto visual del edificio diseñado por Philippe Starck, una construcción rotunda y simbólica que rompe con la idea tradicional de almazara para convertirla en un espacio donde diseño y producto dialogan constantemente.

LA Almazara no se entiende únicamente desde la arquitectura. La experiencia se completa a través de recorridos guiados, espacios expositivos, zonas dedicadas a la divulgación del aceite y una propuesta gastronómica donde el producto adquiere protagonismo desde el desayuno hasta las degustaciones. Todo está planteado para que el visitante comprenda que detrás del aceite existe paisaje, cultura, tradición y también innovación.

En un momento en el que el turismo busca cada vez más experiencias auténticas y con relato, proyectos como este reflejan una nueva forma de posicionar el producto local: no solo como alimento, sino como elemento cultural capaz de generar marca y proyección internacional.

Ronda, que en los últimos años ha reforzado su perfil gastronómico y experiencial, encuentra en LA Almazara uno de esos proyectos capaces de reinterpretar la tradición desde una mirada actual.

Visits begin long before any oil is sampled. It begins in the surroundings. Then there's the visual impact of the building designed by Philippe Starck, a round, symbolic construction that breaks away from the traditional idea of a mill to create a space where design and product are in constant dialogue.

But LA Almazara is not just about the architecture. The experience includes guided tours, exhibition spaces, areas for education about oil and a culinary offering where the product takes centre stage from breakfast to tastings. Everything is designed so that visitors understand that behind the oil there is landscape, culture, tradition and also innovation.

At a time when tourists are looking for increasingly authentic experience with a story, projects like this reflect a new way of positioning local produce: not just as a food, but also as a cultural element that can build a brand and international reach.

For Ronda, which in recent years has strengthened its culinary and experiential profile, LA Almazara is one of these projects that can reinterpret tradition through a modern lens.

Esa visión responde además a una idea muy concreta de sus impulsores. Santiago Muguero, CEO de LA Almazara, explica que el proyecto nace tras observar cómo países como Italia o Francia habían conseguido convertir sus almazaras en experiencias turísticas y culturales. "Siendo España el primer productor de aceite a nivel mundial, decidimos transmitir esta cultura del aceite", señala.

Muguero recuerda además un viaje realizado en 2015 junto a Pedro Gómez de Baeza, promotor del proyecto, a La Rioja, donde comprobaron cómo el turismo experiencial en torno al vino había logrado crear un auténtico destino turístico en la región. A partir de ahí decidieron trasladar esa idea a Ronda y, junto a Philippe Starck, desarrollar "la primera almazara de autor del mundo", con una clara vocación turística y cultural.

La arquitectura juega también un papel esencial dentro de esa experiencia. Según explica Muguero, el edificio diseñado por Starck busca transmitir los valores del AOVE y del propio territorio a través de sus formas y elementos simbólicos. El visitante se encuentra así con piezas tan reconocibles como el gran cuerno de la fachada oeste, el llamado "ojo de Picasso" o la oliva gigante, concebidos para acercar de una forma distinta toda la cultura que rodea al aceite de oliva.

Además, el propio proceso de producción forma parte del recorrido, a través de un tubo que atraviesa el interior del edificio, por donde caen las aceitunas a una tolva de recepción en el medio de la planta principal de la zona visitable. "Es un proceso inmersivo único y espectacular que no deja al visitante indiferente", resume el CEO de LA Almazara.

Esa combinación entre tradición e innovación también se refleja directamente en el propio aceite. Muguero explica que en el olivar conviven los tres marcos de plantación: tradicional, con ejemplares de más de 500 años, intensivo y superintensivo. Todo el cultivo se desarrolla bajo producción ecológica, sin pesticidas, con cubierta vegetal y utilizando ganado ovino para el control natural del terreno.

La variedad hojiblanca, añade, es la que mejor se adapta a las condiciones de Ronda y constituye la base principal de la producción. Ese trabajo agrícola se complementa después con un proceso industrial de última generación que da como resultado el aceite Bravo, un nombre inspirado en la raza del toro ibérico y que, según explica la propia almazara, busca transmitir valores como la defensa, la valentía y la bravura.

This vision is a result of a very specific idea of its instigators. Santiago Muguero, CEO of LA Almazara, explains that the project was born after they observed how Italy and France had managed to turn their olive oil mills into tourist and cultural experience. 'Given that Spain is the world's biggest oil producer, we decided to showcase this oil culture,' he explains.

Muguero also recalls a trip he made in 2015 with Pedro Gómez de Baeza, the project developer, to La Rioja, where they saw how experiential tourism around wine had created an authentic tourist destination in the region. They decided to take this idea to Ronda and, alongside Philippe Starck, develop 'the first signature olive oil mill in the world', with a clear mission as a tourist and cultural attraction.

Architecture also plays an essential role within the experience. As Muguero explains, the building designed by Starck seeks to transmit the values of Extra Virgin Olive Oil and the land itself through its forms and symbolic elements. Visitors discover recognisable pieces like the big horn on the west façade called Picasso's Eye and the giant olive tree, designed to bring people closer to the whole culture that surrounds olive oil in a different way.

The production process itself is also part of the tour, with a tube that passes through the inside of the building, where the olives fall into a receiving hopper in the middle of the main floor of the visitors' area. 'It's a unique and spectacular process that captivates visitors,' the CEO of LA Almazara summarises.

The combination of tradition and innovation is also reflected directly in the oil itself. Muguero explains that the three plantation frameworks coexist in the olive grove: traditional (with specimens older than 500 years), intensive and super-intensive. All of the olives are grown organically, with vegetation cover, using sheep to manage the land naturally.



LA ALMAZARA
Diseñada por Philippe Starck

almazaralaorganic.com

El proyecto mantiene además una clara dimensión de posicionamiento y proyección internacional. En ese sentido, Santiago Muguero explica que LA Almazara nace “con una vocación cultural, artística y experiencial” orientada a transmitir los valores que rodean al proceso de producción del AOVE, considerado uno de los alimentos esenciales de la cultura mediterránea.

El objetivo, señala, es contribuir a poner en valor el aceite de oliva español y reforzar la percepción de España como referente mundial tanto en calidad como en producción.

LA Almazara busca además conectar con un visitante cada vez más interesado en experiencias vinculadas al territorio, la gastronomía y el paisaje. Según explica Santiago Muguero, no existe un único perfil de público definido, ya que el proyecto recibe tanto visitantes nacionales como internacionales y ofrece diferentes modalidades de entrada y visita adaptadas a distintos intereses.

The hojiblanca variety, he adds, is the one that best suits the Ronda conditions, making up the bulk of production. The agricultural work is followed by a state-of-the-art industrial process that results in the oil Bravo, a name inspired by the Iberian bull breed that, as LA Almazara itself explains, expresses values such as defence, courage and fighting spirit.

The project also has a clear mission to position and expand the product internationally. Santiago Muguero explains that the Almazara was born “with a cultural, artistic and experiential purpose” aimed at communicating the values surrounding the production process for Extra Virgin Olive Oil, considered one of the basic foods of Mediterranean culture.

The goal, he says, is to contribute to promoting Spanish olive oil and strengthening the perception of Spain as a world leader both in quality and output.

Entre los perfiles habituales destacan también muchas familias que encuentran en la experiencia una jornada completa en plena naturaleza, combinando la visita al museo, la cata guiada de aceite y la propuesta gastronómica con vistas a la Sierra de Grazalema.

El espacio se ha consolidado igualmente como escenario para eventos corporativos, donde se organizan actividades que van desde recorridos y catas hasta experiencias más inmersivas como elaborar tu propio aceite de oliva o realizar picnics entre olivares.

Para Santiago Muguero, proyectos como LA Almazara representan precisamente una nueva forma de entender el turismo experiencial ligado al producto local. El CEO considera que se trata de una iniciativa pionera dentro del sector del aceite y destaca además el momento que vive Ronda como destino capaz de combinar naturaleza, agricultura, gastronomía y patrimonio cultural.

En ese contexto, Muguero subraya que la ciudad se ha consolidado como uno de los enclaves más demandados del sur de España gracias a su riqueza histórica y a una oferta cada vez más diversa, donde conviven espacios emblemáticos como el Puente Nuevo, la Real Maestranza de Caballería, las bodegas de la zona o el circuito Ascari. Un ecosistema que, según defiende LA Almazara, sitúa a Ronda en una posición cada vez más cercana a otros grandes destinos internacionales que han sabido convertir su producto local en una auténtica experiencia cultural y de estilo de vida.

LA Almazara also seeks to connect with visitors who are increasingly interested in experiences associated with land, cuisine and landscape. According to Santiago Muguero, there is no single customer profile, because the project receives visitors from both Spain and abroad, and offers various entry and visiting options to cater for different interests.

The usual visitors types include many families for whom the experience is a full day in the countryside, combining a visit to the museum, a guided oil tasting and the culinary offering with views of the Sierra de Grazalema.

The space has also established itself as a setting for corporate events, where activities are organised such as tours and tastings to more immersive experiences like making your own olive oil or picnics among the olive trees.

For Santiago Muguero, projects like LA Almazara embody a new way of understanding experiential tourism linked to local produce. The CEO considers it to be a pioneering initiative within the olive oil industry and he also highlights Ronda's emergence as a destination that combine nature, agriculture, cuisine and cultural heritage.

In this context, Muguero stresses that the town has established itself as one of the most popular destinations in the south of Spain thanks to its historical richness and an increasingly diverse offering, combining iconic spaces like Puente Nuevo, the Royal Cavalry Arsenal, the local wineries and the Ascari Circuit. An ecosystem that, according to LA Almazara, is positioning Ronda among other great international destinations that been able to turn their local produce into an authentic cultural and life-style experience.



LA ALMAZARA
Diseñada por Philippe Starck

almazaralaorganic.com

The logo for San Roque Golf & Resort features a stylized yellow and white graphic of three curved lines to the left of the text "San Roque" in a white serif font.

San Roque

GOLF & RESORT

A scenic photograph of a golf course. In the foreground, a large, mature tree stands on a green fairway. To the right, a stone-lined water hazard is visible. The background shows rolling green hills and a clear blue sky.

San Roque Golf experience

A Legacy of Golf Excellence in Sotogrande

*A legendary golf course,
designed by Perry Dye and
Seve Ballesteros, awaits you to
experience golf at its finest.*



+34 956 921 924
proshop@sanroquegolfresort.com
N-340, Km 127, San Roque, Cádiz
www.sanroquegolfresort.com



El polo desde el aire: cómo los drones están transformando el deporte

Tradición, perspectiva y tecnología en la nueva era del juego

El partido comienza con la solemnidad habitual: el sonido firme de los cascos sobre el césped, la concentración en los rostros de los jugadores, el silencio expectante en los palcos. La bocha entra en juego y, mientras el público sigue la jugada desde la banda, una nueva mirada acompaña el movimiento desde el cielo. Discreto, preciso, casi imperceptible, un dron sobrevuela el campo. El polo, uno de los deportes más tradicionales y elegantes del mundo, ha encontrado en la tecnología aérea un aliado inesperado.



An aerial photograph of a polo field. The field is a large, rectangular green area with white boundary lines. In the background, there's a crowd of spectators and several white tents with blue roofs. The scene is set outdoors with trees and a clear sky.

Polo from the air: how drones are transforming the sport

Tradition, perspective and technology in the game's new era

The match begins with the usual solemnity: the thud of hooves on the grass, the concentration in the players' faces, the expectant silence in the boxes. The ball enters play and, as the crowd follows the game from the sidelines, the movement is being followed from a new viewpoint in the sky. Discreet, precise, almost imperceptible, a drone flies over the field. Polo, one of the most traditional and elegant sports in the world, has found an unexpected ally in aerial technology.

Nueva perspectiva sin perder la esencia

Durante décadas, el polo se observó desde tierra: desde el borde del campo, desde los palcos, desde la intimidad privilegiada de los clubes. La experiencia era directa, sensorial, cercana. Sin embargo, el crecimiento internacional del deporte y la profesionalización de sus retransmisiones han impulsado una evolución natural en la manera de mostrarlo. Grandes torneos como el Abierto Argentino de Polo o el US Open Polo Championship han incorporado progresivamente tomas aéreas que permiten comprender el juego desde una dimensión completamente distinta. Desde el aire, el campo deja de ser solo escenario para convertirse en tablero estratégico.

La perspectiva cenital revela líneas invisibles desde tierra: la apertura de espacios, la coordinación entre compañeros, la velocidad real de los cambios de dirección. Lejos de restar romanticismo al deporte, esta mirada amplifica su complejidad.

Estrategia y análisis: el valor técnico de la altura

Más allá del impacto visual, el uso de drones aporta una herramienta de análisis cada vez más apreciada por equipos y entrenadores. Las imágenes aéreas permiten estudiar posicionamientos, trayectorias y decisiones tácticas con una precisión inédita.

En un deporte donde cada segundo cuenta y donde la sincronización entre jinete y caballo es esencial, disponer de una visión global del campo se convierte en un recurso de gran valor. No se trata únicamente de espectáculo: se trata de comprensión.

La tecnología, utilizada con criterio, no sustituye la intuición del jugador ni la experiencia del entrenador, pero sí ofrece datos que complementan la preparación deportiva.

El espectáculo y la imagen

El polo siempre ha sido, además de competición, un acontecimiento social. Campos impecables, hospitalidades cuidadas al detalle, arquitectura ecuestre integrada en paisajes privilegiados. Desde el aire, esa dimensión estética adquiere una fuerza singular.



A new perspective without losing the sport's essence

For decades, polo has been watched from the ground: from the edge of the field, from the boxes, from the privileged privacy of the clubs. The experience was direct, sensory, close. But the international growth of the sport and the professionalisation of its broadcasting have led to a natural evolution in the way it is shown. Major tournaments like the Argentine Polo Open and the US Open Polo Championship have progressively added aerial shots so that we can understand the game from a completely different viewpoint. From the air, the field is more than just a stage, becoming a strategic playing board.

The overhead perspective reveals lines that are invisible from the ground: spaces opening up, the coordination between teammates, the true speed of the changes of direction. Far from taking away the romance of the sport, this view amplifies its complexity.

Strategy and analysis: the technical value of height

Visual impact aside, the use of drones is an analytical tool increasingly valued among teams and coaches. Aerial images allow them to study positioning, trajectories and tactical decisions with unprecedented precision.





Las tomas aéreas no solo siguen la bocha: muestran la amplitud de las fincas, la geometría perfecta del terreno, la armonía entre naturaleza y deporte. En un contexto donde la comunicación visual es esencial, especialmente en plataformas digitales, estas imágenes refuerzan la proyección internacional de torneos y patrocinadores.

Un breve plano sobre el campo al atardecer, con la luz dorada recortando las siluetas de caballos y jugadores, tiene hoy una capacidad narrativa comparable a la mejor fotografía editorial.

Seguridad y gestión del evento

En eventos de gran afluencia, la tecnología aérea también cumple una función práctica. Supervisar accesos, controlar flujos de público o evaluar el estado del terreno antes y después del partido son tareas que pueden realizarse con mayor eficiencia desde el aire.

En este sentido, el dron se convierte en una herramienta discreta al servicio de la organización, contribuyendo a que la experiencia del espectador sea impecable sin alterar la atmósfera tradicional del encuentro.

Tradición y futuro, un equilibrio natural

Podría pensarse que el polo, con su herencia centenaria, permanecería ajeno a ciertas innovaciones. Sin embargo, la historia del deporte demuestra lo contrario: la evolución siempre ha formado parte de su identidad. Cambian los materiales, mejoran las técnicas de cría, se perfeccionan los sistemas de entrenamiento.

In a sport in which every second counts and synchronisation between rider and horse is essential, having an overview of the field becomes a very valuable resource. It's not just about entertainment – it's about understanding.

Technology, used with good judgement, doesn't replace a player's intuition or a coach's experience, but it does provide data to support their preparation.

The spectacle and the image

In addition to a competition, polo has always been a social event. Impeccable fields, refined hospitality, equestrian architecture integrated into exceptional locations. From the air, this aesthetic dimension has a singular impact.

The aerial shots don't just follow the ball: they show the expanse of the estates, the perfect geometry of the terrain, the harmony between nature and sport. In a context where visual communication is essential, especially on digital platforms, these images reinforce the international reach of tournaments and sponsors.

A snapshot of the field at sunset, with the horses and players silhouetted against the golden light, can now tell a story comparable to the best photographic journalism.

Security and event management

At crowded events, aerial technology also plays a practical role. Monitoring access, controlling crowd flows and assessing the state of the playing surface before and after the match are tasks that can be performed more efficiently from the air.



La incorporación del dron no altera la esencia del juego. El duelo, la destreza, la compenetración entre caballo y jugador siguen siendo el corazón del polo. Lo que cambia es la manera de contemplarlo.

Desde el aire, el juego no pierde elegancia. Gana perspectiva. Y quizá esa sea la mayor virtud de esta nueva mirada: permitir que tradición y modernidad convivan con la misma naturalidad con la que el caballo avanza sobre el césped, firme, preciso, eterno.

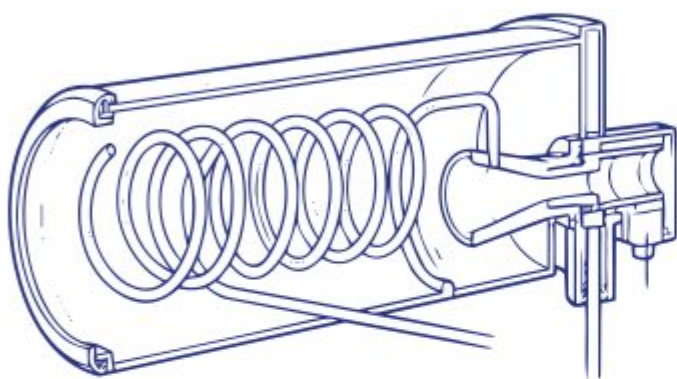

In this sense, the drone becomes a discreet tool at the service of the organisers, helping to ensure an impeccable spectator experience without affecting the traditional atmosphere of the event.

Tradition and future, a natural balance

One might think that the polo, with its centuries-old heritage, would remain impervious to certain innovations. But the sport's history shows the opposite: evolution has always been part of its identity. Equipment changes, breeding techniques improve, training systems are perfected.

The use of drones doesn't change the essence of the game. The battle, the skill, the rapport between horse and player remain at the heart of polo. What changes is the way we watch it.

From the air, the game doesn't lose elegance. It gains perspective. And this is perhaps the greatest virtue of this new viewing point: it allows tradition and modernity to coexist with the same ease with the horse advances on the grass – firm, precise, eternal.

VENTAJAS DE LOS DRONES EN EL POLO MODERNO

La incorporación de drones está cambiando la forma en que se observa y se analiza el polo. Debido a las grandes dimensiones del campo de juego, esta tecnología se ha convertido en una herramienta especialmente útil tanto para la producción audiovisual como para el estudio técnico y táctico del deporte.

Cobertura audiovisual y retransmisiones

Los drones permiten obtener imágenes aéreas de gran calidad que aportan una perspectiva panorámica del partido. Gracias a estas tomas, el público puede apreciar mejor la dinámica del juego, la velocidad de los caballos y el desarrollo de las jugadas en toda la extensión del campo, ofreciendo una visión global imposible de lograr únicamente desde el suelo.

Análisis táctico y apoyo al arbitraje

La vista aérea también resulta valiosa para entrenadores y equipos técnicos, que pueden examinar con mayor claridad la disposición

de los jugadores, los desplazamientos y las estrategias de juego. Al mismo tiempo, estas imágenes comienzan a utilizarse como apoyo para revisar acciones polémicas y facilitar decisiones arbitrales más precisas.

Innovación en la experiencia del espectador

Se eleva la calidad visual de las emisiones y se acerca el juego al público de una manera más inmersiva.

Seguridad y acceso a nuevas perspectivas

Posibilidad de capturar imágenes desde puntos difíciles de alcanzar sin interferir en el desarrollo del partido, lo que permite registrar la acción con total seguridad y fluidez.

Precisión con menor coste

Capacidad de superar las limitaciones de las cámaras tradicionales en un campo tan amplio, su coste relativamente menor frente a sistemas como los helicópteros y la posibilidad de ajustar altura y ángulo para analizar jugadas específicas con gran precisión.

ADVANTAGES OF DRONES IN MODERN POLO

The use of drones is changing the way polo is observed and analysed. Due to the sheer size of the playing fields, this technology has become an especially useful tool both for audiovisual production and for technical and tactical analysis of the sport.

Audiovisual coverage and broadcasting

Drones obtain high-quality aerial images that offer a panoramic view of the match. Thanks to these shots, the audience can better appreciate the dynamics of the game, the speed of the horses and how the plays unfold across the field, offering an over view that's impossible to achieve only from the ground.

Tactical analysis and support for refereeing

The aerial view is also valuable for coaches and technical teams, who gain a clearer picture of player positioning, movement and

playing strategies. At the same time, these images are beginning to be used as support to review controversial actions and facilitate more accurate referee decisions.

Innovation in the spectator experience

The quality of broadcasts is improve, creating a more immersive experience for spectators.

Safety and access to new perspectives

The ability to capture images from viewpoints that are difficult to reach, without interfering in the match, so that the action can be recorded in a completely safe and smooth manner.

Precision at lower cost

The ability to overcome the limitations of traditional cameras on such a large field, its relatively low cost compared to systems like helicopters, and the possibility of adjusting the height and angle to analyse specific plays with a high degree of accuracy.



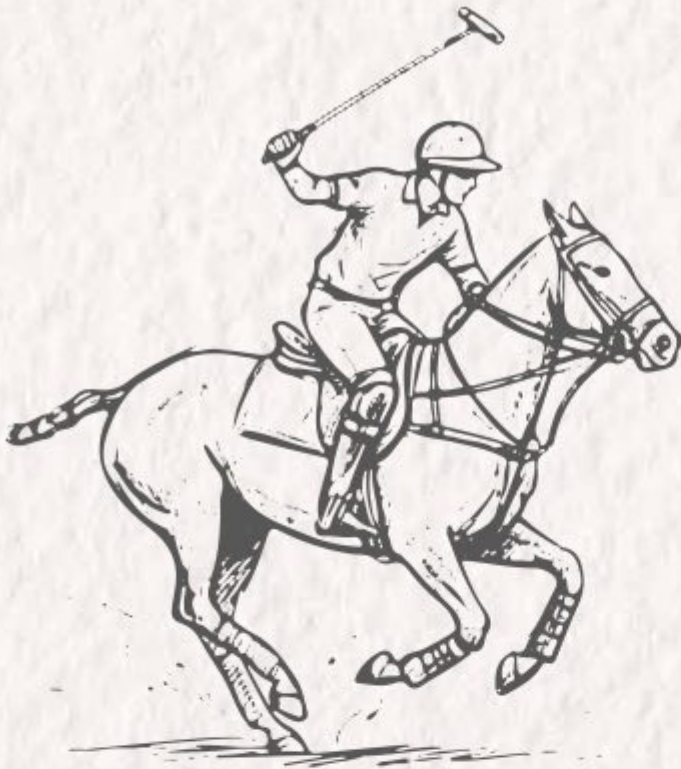

LAS REGLAS DE ORO PARA ENTENDER EL POLO

THE GOLDEN RULES TO UNDERSTAND POLO

En Sotogrande el polo es sinónimo de tradición, verano y ocio; un lazo que se creó desde los inicios de la urbanización. Cada año, los sotograndinos y visitantes deciden adentrarse en las canchas para disfrutar de las tardes estivales y un buen partido. Muchas veces siguen surgiendo dudas de cuáles son las reglas exactas de este deporte.

In Sotogrande, polo is tradition, play and fun. Every year, residents and visitors flock to the fields to enjoy the summer evenings and a good match, though they are often unsure of the exact rules of polo.

Un aperitivo para entender el juego: en un partido de polo se enfrentan dos equipos formados, cada uno de ellos, por cuatro jugadores que compiten por meter gol en el arco contrario (la portería) en 4 a 6 períodos de juego denominados "chukkers". Cada uno con un tiempo de 7 minutos. Después de cada gol se cambia de lado.

An aperitif to understand the game. A polo match involves two teams, each made up of four players who compete to score goals between the opposition's goalposts across 4 to 6 periods known as chukkas. Each chukka lasts 7 minutes. After each goal, the teams change ends.

Memento - 1 Valores de la tierra

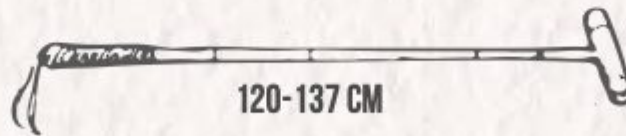
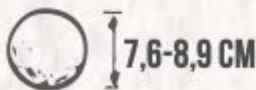



Polo by La Bocha

XXXIII TORNEO INTERNACIONAL DE POLO - PARTIDO FINAL DE LAS CRIDAS PRINCIPALES

NORMAS BÁSICAS

La bocha (pelota) se pone en juego en medio de la cancha a principio de cada tiempo o después de un gol. Siempre es lanzada por el árbitro.

El final de cada chukker se marca con un toque de campana que avisa a los árbitros que el tiempo reglamentario ha finalizado, pero no se parará el partido hasta que se meta un gol, se cometa una falta o la pelota salga del campo.

¡importante! En el último tiempo, el juego acaba inmediatamente al oírse la campana.

En caso de empate, se jugará un chukker suplementario (tiempo extra) con la regla de "gol de oro", el cual finalizará en cuanto un equipo consiga marcar.

En reglas generales, podemos considerar que es la dirección de la línea ficticia de la bocha la que da la prioridad y se considera la falta más corriente el atravesar esta línea.

Siempre se juega con la mano derecha y utilizando el taco sin que moleste a otros jugadores o caballo.

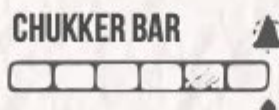

**NO SE PARARÁ EL PARTIDO
HASTA QUE SE META UN GOL,
SE HAGA UNA FALTA O LABO
CHA SALGA DEL CAMPO**



BASIC RULES

The ball is put into play in the middle of the field at the start of each period or after a goal. It's always thrown by the referee.

A bell rings at the end of each period, indicating to the referees that the regulation time is over, but play continues until a goal is scored, a foul is committed or the ball leaves the field.

Important! In the last period, the match ends as soon as the bell rings.

In the event of a draw, another game is played, which ends when one team manages to score a goal.

Generally, the direction of the imaginary line of the ball establishes the right of way, and crossing this line is considered the most common foul.

Polo is always played with the right hand, ensuring that the mallet does not interfere with other players or ponies.

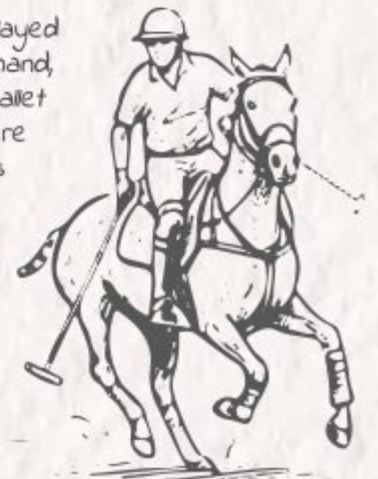

Goal!

LA "LÍNEA DE LA BOCHA":

Se trata de una línea imaginaria que sigue la trayectoria de la bocha. El jugador que la lleva tiene prioridad de paso y cruzar por delante de él es una falta grave por motivos de seguridad.

Invasión de la línea

I. El polista que defiende debe evitar ponerse delante de quien dirige la bocha, a menos que esté a una distancia segura.

II. Cruzar en el sentido opuesto del polista que tiene la bocha y que dirige en juego en ese momento.



THE "LINE OF THE BALL":

The line of the ball is an imaginary line that follows the ball's trajectory. The player in control of the ball has right of way. Crossing in front of this player is a serious foul for safety reasons.

Crossing the line

I. Defending players must not position themselves in front of the player directing the ball unless at a long distance.

II. Crossing in the opposite direction to the player who has the ball in play at that moment.

DEFENSA LÍCITA (LARGA DISTANCIA)

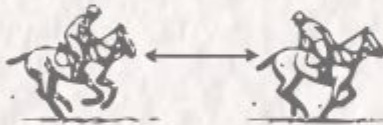

INVASIÓN ILÍCITA



INVASIÓN CRUZANDO EL SENTIDO OPUESTO



USO INCORRECTO DEL TACO

No se puede golpear la bocha entre las patas del caballo rival.

Levantar el taco más arriba del hombro o cruzarlo por encima del caballo de otro jugador.

No está permitido empujar al rival con el brazo estirado.

IMPROPER USE OF THE Mallet

The ball cannot be hit between the legs of an opposing pony.

Hooking the mallet above the shoulder and/or passing it over another player's pony.

Opponents cannot be pushed with an arm separated from the body.



LÍCITO (hombro a hombro)



ILÍCITO: Brazo separado No es válido empujar a un oponente con el brazo separado del cuerpo



QUITE LÍCITO DE LA BOCHA

Peche (Ride-off): está permitido empujar lateralmente al rival con el caballo para sacarlo de la línea de la bocha. Es importante saber que debe hacerse hombro con hombro y en un ángulo seguro. Prohibido hacerlo en ángulos peligrosos que puedan derribar al caballo.



Trabar el taco (Hooking): se puede usar un taco para bloquear el golpe del rival, siempre y cuando esté del mismo lado de la bocha o detrás de él, y siempre que el taco esté por debajo de su hombro.



Robo de línea: si el oponente consigue entrar en la trayectoria imaginaria de la bocha sin cruzarse peligrosamente (dejando distancia suficiente para evitar una colisión), puede tomar posesión legalmente.



LEGALLY STEALING THE BALL

Ride-off: opponents can be pushed from the side with the pony to force them off the line of the ball. It's important to know that this must be done shoulder to shoulder at a safe angle. It is forbidden to do so at angles that could knock down the pony.

Hooking: A mallet may be used to block the opponent's strike, provided it is from the same side of the ball as the opponent or directly behind, and provided the mallet is not above shoulder height.

Taking the line of the ball: opponents who manage to enter the imaginary line of the ball without crossing dangerously (leaving enough distance to avoid a collision), may take possession legally.

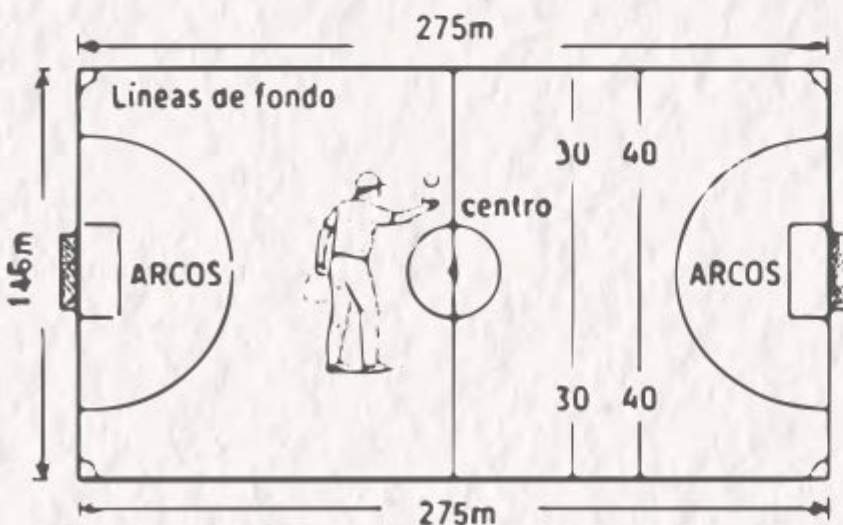

— Pol en la mano

La Ciudad del Vino Marqués de Riscal: primavera entre arquitectura, vino y bienestar

La Ciudad del Vino Marqués de Riscal despliega todo su esplendor en primavera, un momento especialmente propicio para adentrarse en el universo del vino y descubrir, en un mismo enclave, historia, innovación, arquitectura y gastronomía.

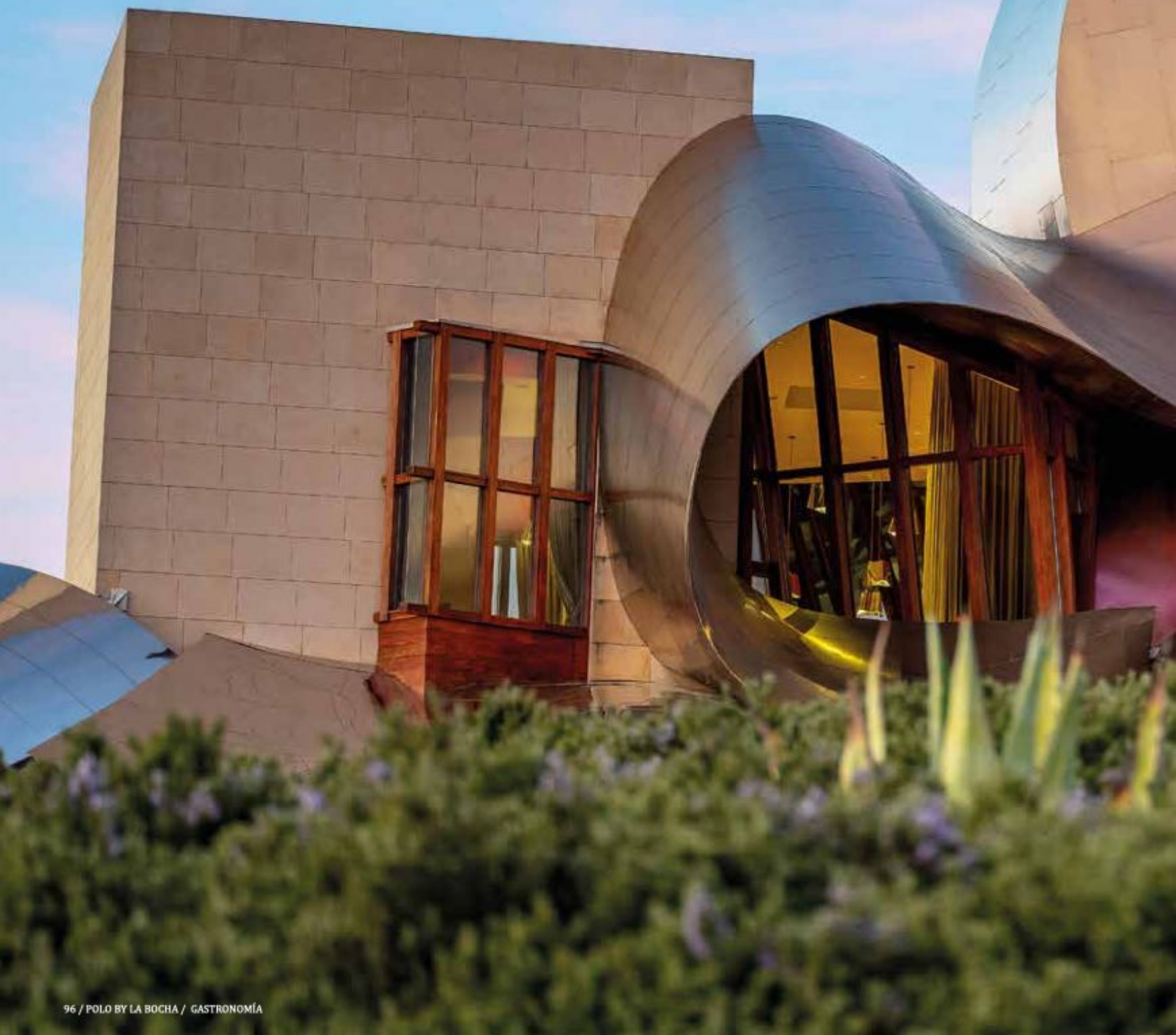



The Marqués de Riscal City of Wine: spring amongst architecture, wine, and wellness

The Marqués de Riscal City of Wine comes into full splendour in spring, a particularly suitable moment to delve into the universe of wine and discover history, innovation, architecture, and gastronomy in a single location.

A través de tres modalidades de visitas guiadas, el recorrido invita a explorar los distintos edificios que conforman la bodega, comprender el papel esencial del viñedo y conocer de cerca el proceso de elaboración de sus vinos. La experiencia se convierte en un auténtico viaje por la trayectoria del sector vitivinícola, condensado en los 168 años de historia de Marqués de Riscal, y culmina con una cuidada cata de una selección de vinos de la casa.

En el corazón de este conjunto se alza el Hotel Marqués de Riscal, una de las creaciones más emblemáticas del arquitecto *Frank O. Gehry*, fallecido en diciembre de 2025. Su silueta inconfundible, marcada por las láminas de titanio y acero y una composición de formas asimétricas, celebra este año su vigésimo aniversario, consolidado como un icono de la arquitectura contemporánea integrada en el paisaje de Rioja Alavesa.

En su interior se ubican los restaurantes *Marqués de Riscal* y *1860 Tradición*, ambos asesorados por el chef riojano *Francis Paniego*. Dos propuestas que comparten una misma filosofía basada en el producto de proximidad y la calidad, aunque con identidades culinarias diferenciadas: el restaurante *Marqués de Riscal* propone un diálogo entre tradición y vanguardia, mientras que *1860 Tradición* se centra en la esencia de la cocina vasco-riojana más reconocible y honesta.

Through three types of guided visits, the route invites visitors to explore the different buildings that form the winery, understand the essential role of the vineyard and get a first-hand look at the process behind the creation of its wines. The experience becomes a real journey through the background of the winemaking sector, condensed into the 168 years of history of Marqués de Riscal, and it concludes with a carefully chosen tasting of a selection of the brand's wines.

At the heart of this complex stands Hotel Marqués de Riscal, one of the most iconic creations by the architect Frank O. Gehry, who passed away in December 2025. Its unmistakable outline, marked by sheets of titanium and steel and a composition of asymmetrical shapes, is celebrating its twentieth anniversary this year, established as an icon of contemporary architecture integrated into the landscape of Rioja Alavesa.

Inside are the Marqués de Riscal and 1860 Tradición restaurants, both of which are advised by the Rioja chef Francis Paniego. Two proposals that share a single philosophy based on local and quality produce, although with different culinary identities: the Marqués de Riscal restaurant offers a dialogue between tradition and modernity, while 1860 Tradición focuses on the essence of the most recognisable and honest Basque-Rioja cuisine.

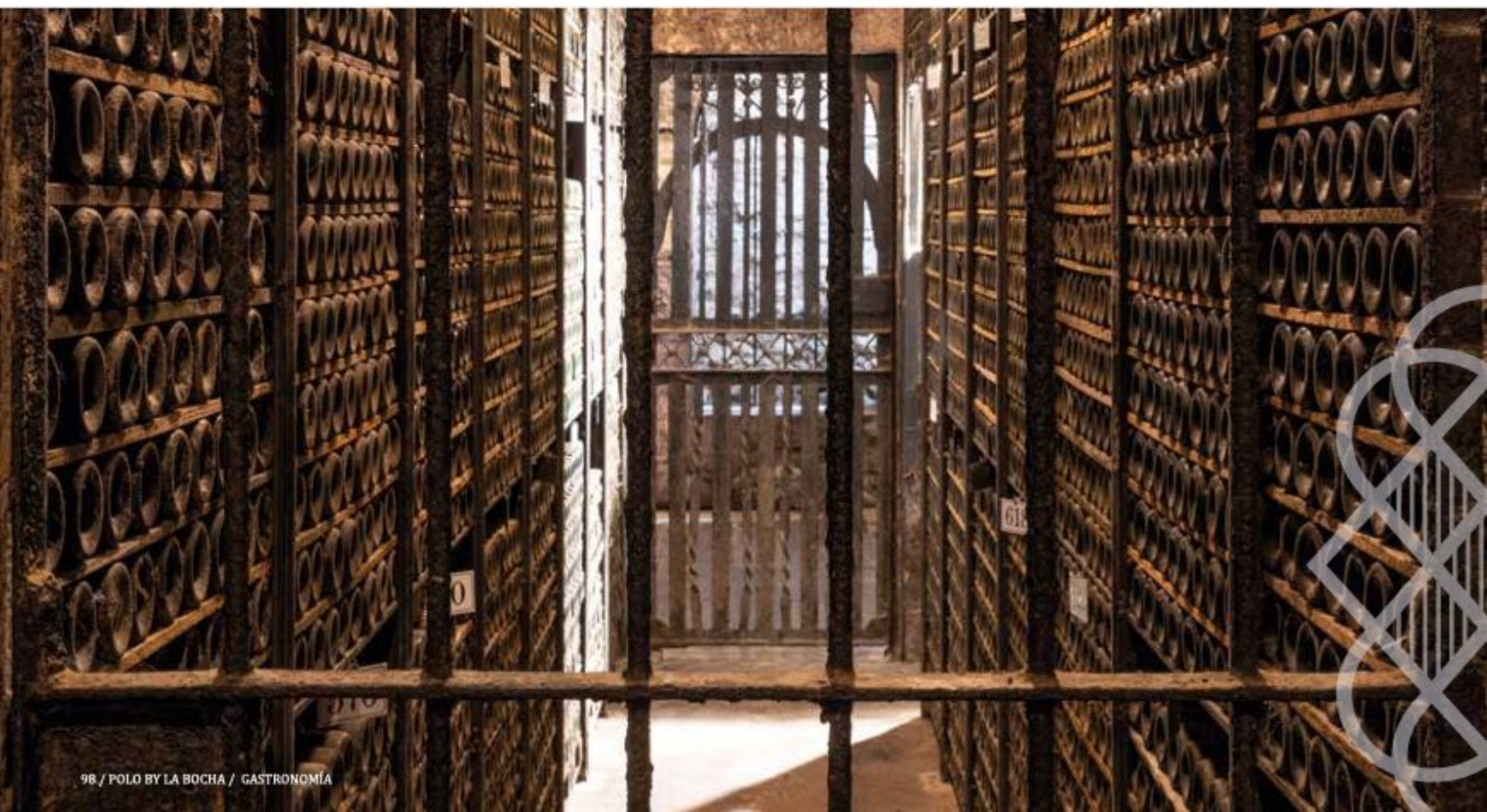

Risk All

Arriesgar desde 1858 nos ha llevado
a ser el mejor viñedo del mundo.

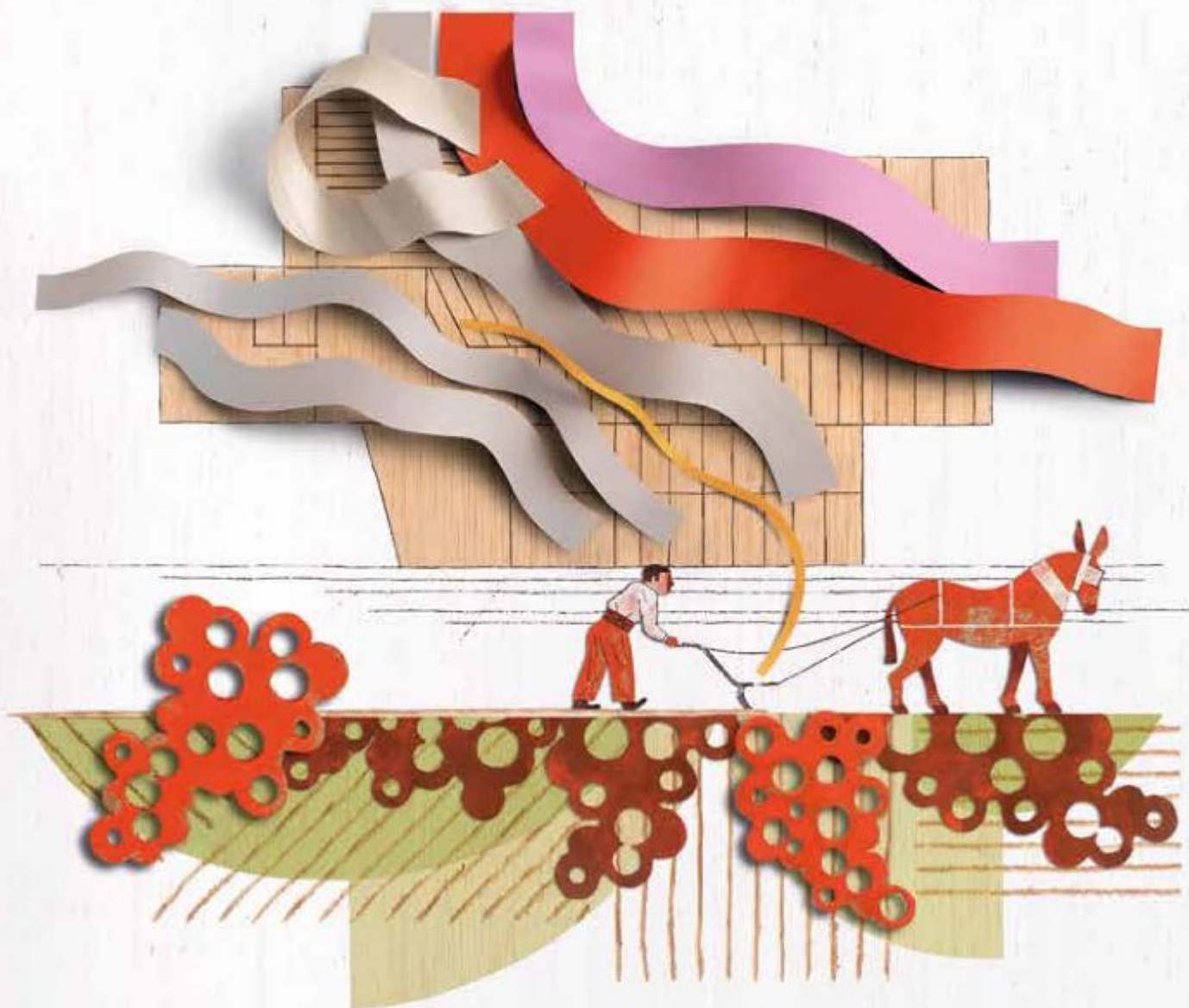

HEREDEROS DEL
MARQUÉS DE RISCAL

THE BEST VINEYARD
IN THE WORLD 2024



La oferta gastronómica se completa con la *Vinoteca & Bistro*, un espacio más informal donde disfrutar de platos ligeros acompañados de una copa de vino de la bodega, enmarcado por las vistas abiertas al municipio de Elciego. En el exterior, el *Asador Torrea* invita a saborear carnes y verduras a la parrilla en un entorno especialmente evocador en esta época del año, que además acoge desde mayo eventos de Tardeo donde disfrutar de alguno de los vinos de la bodega, como XR de Marqués de Riscal o Marqués de Riscal Reserva con buena música al atardecer.

El bienestar encuentra también su lugar en este universo en el *Spa Vithérapie® Caudalie*, donde los tratamientos están inspirados en las propiedades naturales de la uva, completando así una experiencia que une enología, arquitectura, gastronomía y descanso en un mismo destino.

Un destino para regalar

Regalar una experiencia se ha convertido en una de las formas más especiales de sorprender. En este sentido, la bodega Marqués de Riscal propone la posibilidad de obsequiar una visita guiada a través de un bono regalo de fecha abierta, válido durante un año, que permite al destinatario elegir el momento ideal para descubrir la Ciudad del Vino.

Otra alternativa especialmente atractiva es el *Paquete Ciudad del Vino*, una propuesta que combina el recorrido por la bodega con un almuerzo en el restaurante *1860 Tradición*. La experiencia se completa con un menú inspirado en la cocina vasco-riojana, donde tradición y producto se dan la mano en un entorno único.





The gastronomic offer is completed with the Vinoteca & Bistro, a more relaxed space where you can enjoy light dishes accompanied by a glass of wine from the winery, framed by the open views over the municipality of Elciego. Outside, the Asador Torrea invites visitors to savour grilled meats and vegetables in a particularly evocative setting at this time of the year, which from May also hosts evening drinks events where you can enjoy some of the wines from the winery, such as XR de Marqués de Riscal o Marqués de Riscal Reserva with good music at sunset.

Wellness also finds its place in this universe at the Spa Vinothérapie® Caudalie, where treatments are inspired by the natural properties of grape, thus completing an experience that combines oenology, architecture, gastronomy, and rest in a single destination.

A destination to gift

Gifting an experience has become one of the most special ways to surprise someone. In this regard, the Marqués de Riscal winery offers the chance to gift a guided visit through a gift voucher without set dates, valid for a year, which allows the recipient to choose the ideal time to discover the City of Wine.

Another particularly appealing option is the City of Wine Package, a proposal that combines the tour of the winery with a lunch at the 1860 Tradición restaurant. The experience is completed with a menu inspired by Basque-Rioja cuisine, where tradition and produce go hand-in-hand in a unique setting.

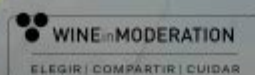



La herencia del polo en Sotogrande

The legacy of polo in Sotogrande



El polo está presente* en Sotogrande desde los inicios de la urbanización en su concepto fundacional, de expresión y de lifestyle desde hace más de medio siglo. Un lugar de encuentro entre familias, visitantes, amigos y residentes que marca la fecha del calendario estival.

Las tardes en la cancha de la playa, la de Paniagua, las de Río, Puente de Hierro o Los Pinos. Todo ello bajo la mano de apellidos como los Zobel, Mora-Figueroa, Domecq o Parladé, entre otros muchos. Actualmente, en Sotogrande el polo gira alrededor de tres clubes: Santa María Polo Club, Ayala Polo Club y Dos Lunas Dressage & Polo.

Polo has had a presence in Sotogrande since the beginnings of the resort in its founding concept, its expression and lifestyle for over half a century. A meeting place between families, visitors, friends, and residents who mark the date on the summer calendar.

Afternoons on the beach pitch, the one at Paniagua, those of Río, Puente de Hierro or Los Pinos. All alongside surnames such as the Zobel, Mora-Figueroa, Domecq and Parladé families, among others. At present, the polo scene in Sotogrande revolves around three clubs: Santa María Polo Club, Ayala Polo Club and Dos Lunas Dressage & Polo.

La unión nace alrededor de 1965 con Enrique Zobel quién impulsa la creación de la cancha de polo de la playa, dónde se disputaban los primeros encuentros en el resort. Siendo dos años más tarde cuándo se celebra el primer torneo como una competición organizada entre cuatro equipos. En 1971 se organizó la primera edición de la Copa de Oro. En esa primera edición, el equipo Casarejo Portales, liderado por Pedro Domecq, fue el que se llevo la victoria escribiendo la historia de este deporte en la urbanización.

Dos años después, en 1973, se celebró la primera edición de Copa de Plata, cuyo vencedor fue el equipo de Sotogrande y al año siguiente se inaugura la cancha de polo de Paniagua. Un temporal y crecida de agua hicieron que se perdiera la cancha de la playa en 1984 y meses más tarde comenzó la construcción en las canchas de Río, para tomar el revelo Paniagua, que se convirtió durante años en la sede central.

The partnership emerged around 1965 with Enrique Zobel who drove the creation of the beach polo pitch, where the first matches in the resort were held. The first tournament, so to speak, as well as a competition organised between four teams, was held two years later. In 1971, the first edition of the Gold Cup was organised. In that first edition, the Casarejo Portales team, led by Pedro Domecq, took victory, writing the history of this sport in the resort.

Two years later, in 1973, the first edition of the Silver Cup took place, the winner was the Sotogrande team and the next year the Paniagua polo pitch was opened. A storm and flood water led to the destruction of the beach pitch in 1984 and months later work began on the construction of the Río pitches, in order to take over from Paniagua, which became the main headquarters for years.



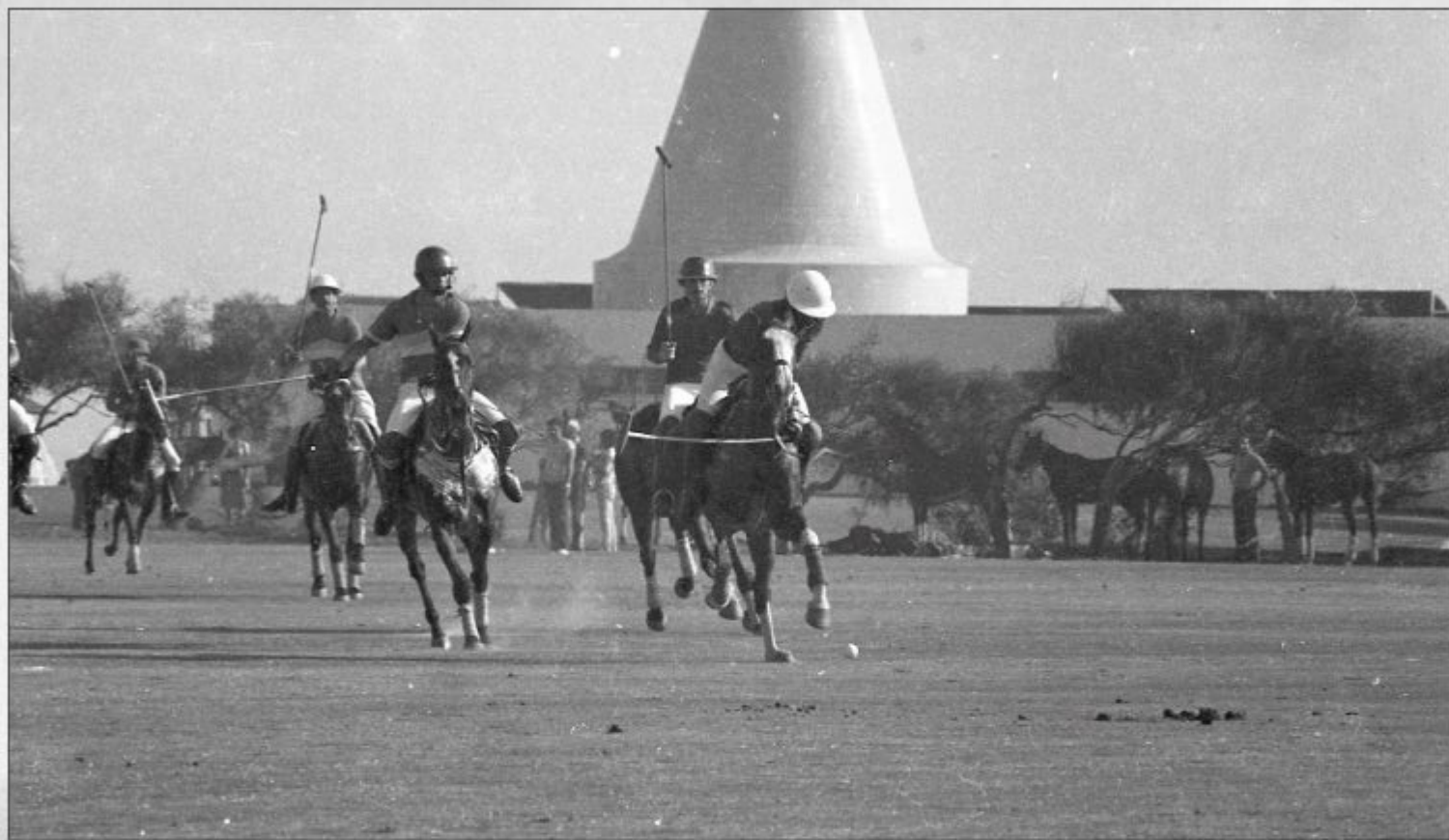

En los años 90 se impulsó a un nivel más profesional con el Torneo de Verano, con diferentes copas, llevado de la mano de grandes organizaciones y patrones internaciones de prestigio, así como el apoyo de marcas comerciales.

Las canchas de Puente de Hierro se inauguraron en 1992, que coincidió con las celebraciones de la EXPO de Sevilla y los JJ OO de Barcelona. Y en 1995 se construyeron las canchas de Haciendas de San Enrique I y II.

En 1998 participaron por primera vez más de 1.000 caballos en el torneo, un paso hacia delante que puso en marcha un crecimiento exponencial edición tras edición, que fue aumentando por encima de la treintena los equipos profesionales participantes en el torneo de verano celebrado cada año en Sotogrande.



In the 90's, polo was driven to a more professional level with the Summer Tournament, with different cups, alongside large organisations and prestigious international patrons, as well as the support of commercial brands.

The pitches of Puente de Hierro opened in 1992, which coincided with the celebrations of the Seville EXPO and the Barcelona Olympic Games. And in 1995, the Haciendas de San Enrique pitches I and II were built.

In 1998 more than 1,000 horses participated in the tournament for the first time, a step forward that launched exponential growth edition after edition, gradually increasing to over thirty professional teams participating in the summer tournament held each year in Sotogrande.



COPA DE ORO

1971 CASAREJO PORTALES	1999 OUTBACK
1972 GREENHILL FRAM	2000 WOODCHESTER
1973 CASAREJO	2001 TALANDRACAS
1974 SOTOGRADE	2002 CIGUIÑUELAS
1975 VILLA FRANCA	2003 SANTA MARÍA - FCT
1976 VILLA FRANCA	2004 TRADITION
1977 LA ALICIA	2005 SCAPA
1978 CASAREJO	2006 LORO PLANA
1979 RETAMA	2007 AYALA
1980 BRATTAS	2008 AHMIBAH
1981 CASAREJO PORTALES	2009 DOS LUNAS
1982 TOÑANEJO	2010 ELLERSTON
1983 RETAMA	2011 LAS MONJITAS
1984 BRATTAS	2012 LECHUZA CARACAS
1985 BALLANTINE'S	2013 ELLERESTON
1986 BALLANTINE'S	2014 VALIENTE
1987 JOY	2015 DUBAI
1988 VOLVO	2016 DUBAI
1989*NO SE CELEBRÓ POR LA PESTE EQUINA	2017 AYALA
1990 MARLBORO	2018 LA INDIANA
1991 BALLANTINE'S	2019 MB POLO
1992 EL ARDIDO	2020 SAINTE MESME
1993 LA FLOR DE ISABELA	2021 MARQUÉS DE RISCAL
1994 BALLANTINE'S	2022 DUBAI
1995 LA PALMERAIE	2023 DUBAI
1996 SANTA MARÍA	2024 CALATAGAN
1997 SEGURIBER	2025 AMANARA
1998 GEEBUNG	



Diez años más tarde, en 2008, llegó el salto definitivo con la inauguración de la zona de Los Pinos de Santa María Polo Club. Un punto de unión en Sotogrande para vecinos y visitantes. Un viaje por más de 50 años de historia entre el polo y Sotogrande.

Ten years later, in 2008, the definitive leap came with the opening of the Los Pinos area at Santa María Polò Club. A meeting place in Sotogrande for residents and visitors. A journey through over 50 years of history between polo and Sotogrande.



LOS GANADORES



COPA DE PLATA

1973 SOTOGRADE	2000 SANTA MARÍA
1974 SOTOGRADE	2001 GEEBUNG
1975 SOTOGRADE	2002 SCAPA - JOHN SMITH
1976 LA ALICIA	2003 LAS MONJITAS
1977 LA ALICIA	2004 LORO PIANA - SETTE PONTI
1978 LA MARTINA	2005 TENUTA SETTE PONTI
1979 VILAFRANCA	2006 LAS MONJITAS
1980 RETAMA	2007 LORO PIANA - TERRANOVA
1981 RETAMA	2008 AHMIBAH
1982 RETAMA	2009 LAS MONJITAS
1983 PUERTA DE HIERRO	2010 LECHUZA CARACAS
1984 BRATTAS	2011 RICHARD MILLE
1985 BALLATINE'S	2012 AYALA POLO
1986 CASAREJO	2013 ELLERSTON
1987 SOTOGRADE	2014 VALIENTE
1988 BALLATINE'S	2015 DUBAI
1989*NO SE CELEBRÓ POR LA PESTE EQUINA	2016 BRUNEI
1990 BALLATINE'S	2017 LECHUZA CARACAS
1991 BALLATINE'S	2018 LECHUZA CARACAS
1992 LOS NOGALES	2019 BRUNEI
1993 BALLATINE'S	2020 MANSION-LA LIGA SPORTS
1994 BALLATINE'S	2021 AYALA POLO
1995 GEEBUNG	2022 DUBAI
1996 SANTA MARÍA	2023 PARK PLACE
1997 SANTA MARÍA	2024 DUBAI
1998 SANTA MARÍA	2025 AMANARA
1999 OUTBACK	

El Periódico
de Sotogrande

La Revista
Sotogrande

POLO
by LA BOCHA®

Absolute
Sotogrande

sotogrande
digital.com

S CIRCUITO DE GOLF
SOTOGRADE



Para más información y contacto:

info@grupohcp.com

+34 956 610 043

www.grupohcp.com

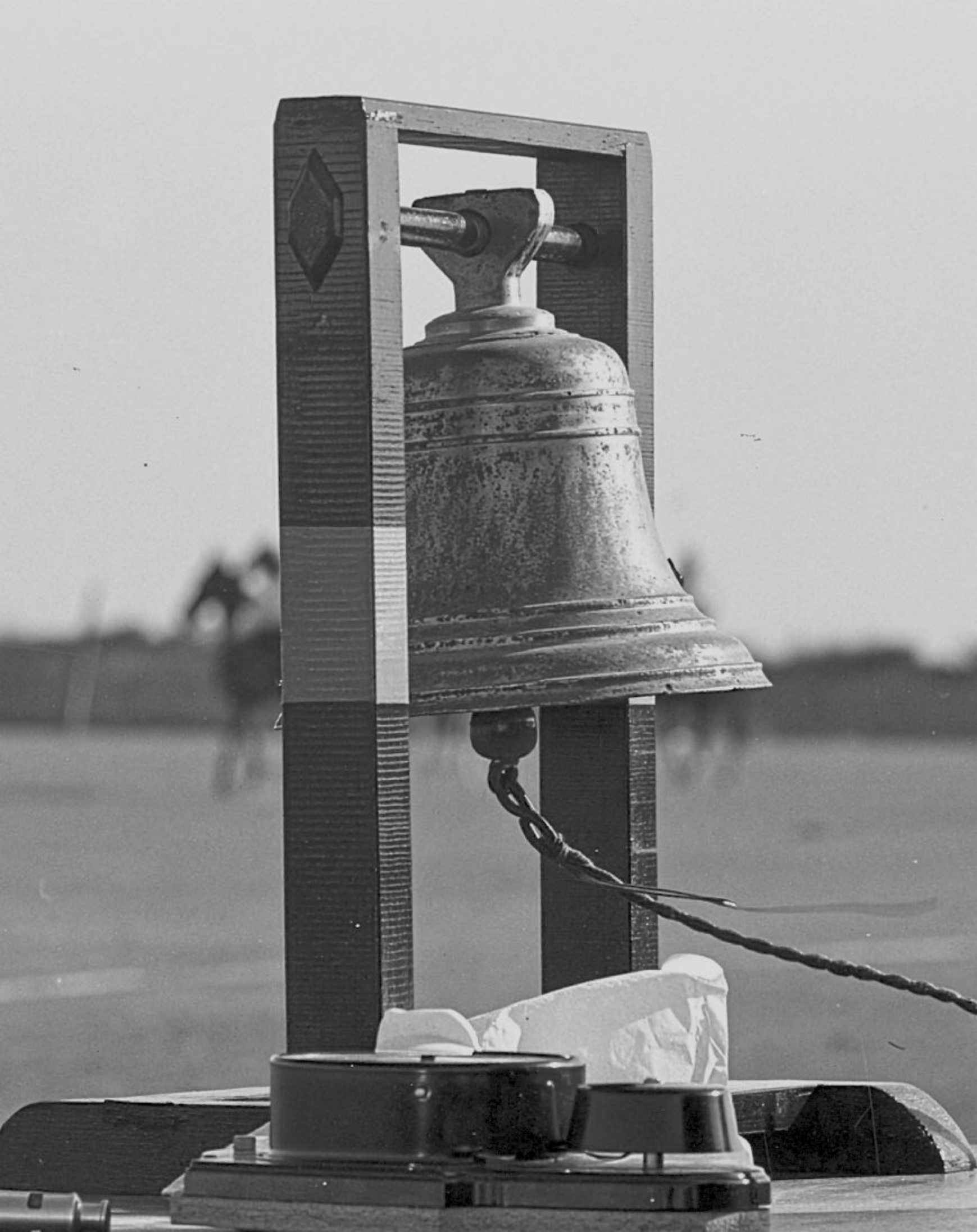

Michael Taylor

Sotogrande, espectáculo y disfrute garantizados

Sotogrande, spectacle and enjoyment guaranteed

Hay algo que se aprende cuando uno pasa años trabajando alrededor de una cancha: cada destino del polo mundial tiene un sonido propio. El de Argentina, tanto en Palermo como en Pilar, es denso, eléctrico, con esa expectativa que genera la temporada de mayor hándicap del planeta; el de Tailandia, exótico, con calor y con mucha camaradería; el de Saint Tropez, en Francia, mediterráneo, glamoroso, en donde se mezcla el placer con el deporte. Sotogrande, en cambio, tiene un sonido distinto, más especial aún: es polo, sí, pero también es brisa, las mejores canchas de polo de Europa, competitividad, nivel, pero también, naturalmente, disfrute dentro y fuera de la cancha.

Es mi sexto año viniendo a Sotogrande, estando detrás de cada detalle, siendo parte de la producción deportiva de un evento único en el mundo. Y cada temporada, entre mayo y septiembre, cada vez que regreso vuelvo a confirmar lo mismo: pocos lugares en el circuito mundial logran combinar lo que ofrece Sotogrande. No es solo el polo. Es el ecosistema entero el que está pensado para que todo funcione.

Empecemos por lo evidente. La infraestructura: las canchas, que durante años fueron mencionadas con esa palabra que en este deporte se reserva para lo más alto, referencia. Queda demostrado que quien apunta a organizar polo del más alto nivel, debe hacer foco en la cancha. Es un aspecto inolvidable para el jugador. Y, lo que no es menor, el clima, que permite jugar de forma consistente durante todo el año y, sobre todo, planificar una temporada con la certeza de que en un lugar con al menos 300 días de sol al año, el espectáculo estará garantizado.

Como si fuera poco, Sotogrande tiene una manera particular de mezclar los distintos mundos que convergen alrededor del polo. En una misma sobremesa se cruzan acentos españoles, andaluces, argentinos, ingleses; en definitiva, de todo el mundo. Ese conjunto de nacionalidades, esa internacionalidad es algo muy rico: nombres, historias, escuelas distintas conviviendo durante cuatro meses.

El otro factor decisivo es el humano. El polo en un destino se sostiene cuando hay familias e instituciones que apuestan a largo plazo. La familia Zobel y Ayala Polo Club son hoy parte central de esa estructura, junto con organizaciones que llevan temporadas consolidándose en el calendario. Esa continuidad no se improvisa: es el resultado de decisiones tomadas año tras año, de canchas mantenidas, de torneos que se sostienen incluso cuando el contexto general del deporte exige replantear cosas.

Por supuesto, no se puede escindir a Sotogrande de su gran vedette: el Torneo Internacional de Polo. Son 5 semanas en las que los ojos del mundo del polo se posan en Sotogrande; cinco semanas en las que los protagonistas principales del circuito internacional reafirman lo que piensan sobre este lugar; y cinco semanas que nos ofrecen la posibilidad de estar a la altura de lo que las organizaciones más poderosas del mundo esperan a la hora de elegir venir a Sotogrande.

Las comparaciones, si bien odiosas, muchas veces son obligatorias. Y cada comparación me lleva al mismo punto. Desde Minuto Siete entendemos que Sotogrande no compite por ser el destino más exclusivo ni el más antiguo. Compite por ser el lugar donde el polo, sencillamente, funciona en todas sus dimensiones a la vez: deportiva, logística, entretenimiento y mucho más.

Ser parte del polo en Sotogrande es una responsabilidad grande, pero también un privilegio y un disfrute certero. Privilegio por trabajar en un lugar donde el polo encuentra todas sus piezas alineadas; y disfrute porque también uno aprovecha para disfrutar de los mejores jugadores del mundo, pero también de todas las bondades del lugar: gastronomía, amistad, familia y un clima inigualable.



You learn something when you spend years working around a pitch: each global polo destination has its own sound. In Argentina, both in Palermo and Pilar, is dense, electric, with the expectation that is created by the world's highest handicap season; in Thailand, it is exotic, with heat and a lot of camaraderie; in Saint Tropez, France, it is Mediterranean, glamorous, mixing pleasure with sport. Sotogrande, on the other hand, has a different sound, even more special: it is polo, yes, but it is also breeze, the best polo pitches in Europe, competitiveness, a high level, but also, of course, enjoyment on and off the pitch.

This is my sixth year coming to Sotogrande, being behind every detail, being part of the sporting production of an event that is unique worldwide. And every season, between May and September, each time I return I confirm the same thing again: few places on the global circuit manage to combine what Sotogrande offers. It isn't just polo. It is the complete ecosystem that is devised to ensure everything works.

Let's begin with the obvious. The infrastructure: the pitches, which for years were mentioned with the word that in this sport is reserved for the highest level, benchmarks. It is proven that those who aim to organise polo at the highest level, need to focus on the pitch. It is an unforgettable aspect for players. And, no less important, the climate, which makes it possible to play consistently right throughout the year and, above all, plan a season with the certainty that in a place with at least 300 days of sun a year, the spectacle is guaranteed.

And if that weren't enough, Sotogrande has a unique way of mixing the different worlds that converge around polo. A single after dinner talk combines Spanish, Andalusian, Argentine, and English accents; ultimately, people from all over the world. That mix of nationalities, that international character is very rich: names, stories, different schools coexisting for four months.

The other decisive factor is human. Polo is sustained in a destination when there are families and institutions that commit to the long term. The Zobel family and Ayala Polo Club are now a central part of that structure, alongside organisations that have spent seasons establishing themselves on the calendar. That continuity doesn't just happen: it is the result of decisions taken year after year, of pitches maintained, tournaments that are even sustained when the general context of sport demands reconsidering things.

Of course, it isn't possible to separate Sotogrande from its big star: the International Polo Tournament. 5 Weeks when the eyes of the polo world are set on Sotogrande; five weeks when the main stars of the international circuit reaffirm what they think about this place; and five weeks that offer us the chance to live up to what the world's most powerful organisations expect when they choose to come to Sotogrande.

Comparisons, although dreadful, are often obligatory. And every comparison takes me to the same point. At Minuto Siete we believe that Sotogrande doesn't compete thanks to being the most exclusive destination or the oldest. It competes as it is the place where polo simply works across all of its dimensions at once: sporting, logistics, entertainment, and much more.

Being part of polo in Sotogrande is a big responsibility, but also a privilege and certain enjoyment. A privilege to work in a place where polo has all its pieces aligned; and enjoyment because you also get the chance to enjoy the best players in the world, but also all the virtues of the place: gastronomy, friendship, family, and an unrivalled climate.

Sublimme

by *Riscal*



**EL BRILLO DE LO INESPERADO:
LA FRESCURA DEL SAUVIGNON BLANC
ELEVADA A SU MÁXIMA EXPRESIÓN.**

HEREDEROS DEL
MARQUÉS DE RISCAL

marquesderiscal.com

POLO
by LA BOCHA[®]

